

Открытое акционерное общество «Управляющая компания холдинга  
"МИНСКИЙ МОТОРНЫЙ ЗАВОД"

**ДИЗЕЛИ**  
**Д-260.1С, Д-260.2С, Д-260.4С,**  
**Д-260.7С, Д-260.9С, Д-260.14С**

**РУКОВОДСТВО ПО ЭКСПЛУАТАЦИИ**  
**260С– 0000100 РЭ**

Минск 2023

**ОГЛАВЛЕНИЕ**

1 ОПИСАНИЕ И РАБОТА.....	5
1.1 Описание и работа дизеля.....	5
1.1.1 Назначение дизеля.....	5.
1.1.2 Технические характеристики.....	6
1.1.3 Состав дизеля.....	9
1.1.4 Устройство и работа.....	13.
1.1.5 Маркировка дизеля.....	14
1.1.7 Упаковка.....	14
1.2 ОПИСАНИЕ И РАБОТА СОСТАВНЫХ ЧАСТЕЙ ДИЗЕЛЯ, ЕГО МЕХАНИЗМОВ, СИСТЕМ И УСТРОЙСТВ.....	15
1.2.1 Общие сведения.....	15
1.2.2 Описание и работа.....	16
1.2.3 Маркировка и пломбирование составных частей дизеля.....	31
2 ИСПОЛЬЗОВАНИЕ ПО НАЗНАЧЕНИЮ .....	31
2.1 ЭКСПЛУАТАЦИОННЫЕ ОГРАНИЧЕНИЯ.....	31
2.2 ПОДГОТОВКА ДИЗЕЛЯ К ИСПОЛЬЗОВАНИЮ .....	32
2.2.1 Меры безопасности при подготовке дизеля .....	32
2.2.2 Расконсервация дизеля, сборочных единиц и деталей.....	32
2.2.3 Доукомплектация дизеля.....	33
2.2.4 Заправка системы охлаждения.....	34
2.2.5 Заправка топливом и маслом .....	34
2.2.6 Органы управления и приборы контроля работы дизеля .....	34
2.3 ИСПОЛЬЗОВАНИЕ ДИЗЕЛЯ.....	35
2.3.1 Порядок действия обслуживающего персонала при выполнении задач применения дизеля .....	35
2.3.2 Пуск дизеля.....	33.
2.3.3 Остановка дизеля.....	35.
2.3.4 Эксплуатационная обкатка.....	35.
2.3.5 Особенности эксплуатации и обслуживания дизеля в зимних условиях.....	36
2.3.6 Возможные неисправности и методы их устранения.....	37.
2.3.7 Меры безопасности при использовании дизеля.....	41
2.4 ДЕЙСТВИЯ В ЭКСТРЕМАЛЬНЫХ УСЛОВИЯХ .....	43
3 ТЕХНИЧЕСКОЕ ОБСЛУЖИВАНИЕ.....	44
3.1 Техническое обслуживание дизеля.....	43
3.1.1 Общие указания.....	43.
3.1.2 Меры безопасности.....	45
3.1.3 Порядок технического обслуживания.....	46
3.1.4 Проверка работоспособности дизеля.....	48
3.1.5 Консервация (переконсервация).....	49
3.2 ТЕХНИЧЕСКОЕ ОБСЛУЖИВАНИЕ ДИЗЕЛЯ И ЕГО СОСТАВНЫХ ЧАСТЕЙ .....	52
3.2.1 Проверка уровня охлаждающей жидкости в системе охлаждения.....	52
3.2.2 Обслуживание и промывка системы охлаждения.....	51
3.2.3 Проверка уровня масла в картере дизеля.....	53
3.2.4 Замена масла в картере дизеля.....	52
3.2.5 Замена масляного фильтра.....	55
3.2.6 Очистка ротора центробежного масляного фильтра.....	54
3.2.7 Слив отстоя из фильтра грубой очистки топлива.....	54
3.2.8 Промывка фильтра грубой очистки топлива.....	55
3.2.9 Слив отстоя из фильтра тонкой очистки топлива.....	56
3.2.10 Замена фильтра тонкой очистки топлива.....	56
3.2.11 Замена фильтрующего элемента фильтра тонкой очистки топлива.....	57
3.2.12 Заполнение топливной системы.....	58
3.2.13 Обслуживание воздухоочистителя.....	62
3.2.14 Проверка герметичности соединений воздухоочистителя и впускного тракта.....	64
3.2.15 Промывка сапунов дизеля.....	64
3.2.16 Затяжка болтов крепления головок дизеля.....	61
3.2.17 Проверка зазора между клапанами и коромыслами.....	62
3.2.18 Обслуживание топливного насоса высокого давления.....	63
3.2.19 Проверка и регулировка установочного угла опережения впрыска.....	62
3.2.20 Проверка форсунок на давление начала впрыска и качество распыла топлива.....	72
3.2.21 Проверка состояния стартера дизеля.....	73
3.2.22 Обслуживание генератора.....	68

3.2.23 Обслуживание турбокомпрессора.....	75
3.2.24 Обслуживание компрессора .....	75
3.2.25 Проверка натяжения ремней .....	75
4 ТЕКУЩИЙ РЕМОНТ.....	<b>76</b>
4.1 ТЕКУЩИЙ РЕМОНТ ДИЗЕЛЯ.....	76
4.1.1 Общие указания.....	69
4.1.2 Меры безопасности.....	71
4.2 ТЕКУЩИЙ РЕМОНТ СОСТАВНЫХ ЧАСТЕЙ .....	75
4.2.1 Основные указания по замене поршневых колец.....	76
4.2.2 Основные указания по притирке клапанов.....	77
4.2.3 Основные указания по разборке и сборке водяного насоса.....	78
5 ХРАНЕНИЕ.....	<b>80</b>
6 .....	ТРАНСПОРТИРОВАНИЕ
.....	<b>80</b>
7 УТИЛИЗАЦИЯ.....	<b>81</b>
Приложение А (справочное) ХИММОТОЛОГИЧЕСКАЯ КАРТА.....	82
Приложение Б (справочное) ВЕДОМОСТЬ ЗИП.....	85
Приложение В (справочное) РАЗМЕРНЫЕ ГРУППЫ ГИЛЬЗ ЦИЛИНДРОВ И ПОРШНЕЙ НОМИНАЛЬНЫЕ РАЗМЕРЫ КОРЕННЫХ И ШАТУННЫХ ШЕЕК КОЛЕНЧАТОГО ВАЛА.....	87
Приложение Г (справочное) РЕГУЛИРОВОЧНЫЕ ПАРАМЕТРЫ ДИЗЕЛЯ.....	88
Приложение Д (справочное) РЕГУЛИРОВОЧНЫЕ ПАРАМЕТРЫ ТНВД.....	89
Приложение Е (справочное) ИДЕНТИФИКАЦИЯ НЕИСПРАВНОСТЕЙ ДИЗЕЛЯ И ТУРБОКОМПРЕССОРА.....	91
Приложение Ж (справочное) СХЕМА ЗАЧАЛИВАНИЯ ДИЗЕЛЯ.....	93
Приложение З (справочное).....	94
Приложение И.....	95

Настоящее руководство по эксплуатации предназначено для операторов, водителей и мотористов сельскохозяйственных тракторов, комбайнов и сельскохозяйственных машин, на которых устанавливаются дизели Д-260.1С, Д-260.2С, Д-260.4С, Д-260.7С, Д-260.9С, Д-260.14С.

Руководство по эксплуатации содержит краткое техническое описание, правила эксплуатации и технического обслуживания указанных дизелей.

К эксплуатации и обслуживанию дизелей допускаются операторы, водители и мотористы тракторов, комбайнов и машин, прошедшие специальную подготовку и ознакомившиеся с настоящим руководством по эксплуатации. Операции по текущему ремонту дизелей и их узлов могут выполнять слесари, знающие устройство, принцип действия дизелей и имеющие общетехническую подготовку по программе обучения слесарей 3-4-го разрядов.

Конструкция дизелей рассчитана на длительную работу без капитального ремонта при условии соблюдения правил эксплуатации, хранения и своевременного технического обслуживания, изложенных в настоящем руководстве.

Отработавшие газы дизеля содержат вредные для здоровья человека вещества (оксиды азота, оксиды углерода, углеводороды, твердые частицы). В конструкции дизелей использованы технические решения, позволяющие снизить влияние выбросов вредных веществ на здоровье человека и окружающую среду, поэтому **несанкционированное вмешательство в конструкцию дизелей, нарушение заводских регулировок и периодичности технического обслуживания категорически запрещено.**

В связи с постоянным совершенствованием дизелей в конструкции отдельных сборочных единиц и деталей могут быть внесены изменения, не отраженные в настоящем руководстве по эксплуатации.

Условия гарантии ОАО «Управляющая компания холдинга «МИНСКИЙ МОТОРНЫЙ ЗАВОД» приведены в Приложении И.

# 1 ОПИСАНИЕ И РАБОТА

## 1.1 Описание и работа дизеля

### 1.1.1 Назначение дизеля

Назначение, область применения и условия эксплуатации дизелей представлены в таблице 1.

Таблица 1

Наименование	Дизель					
	Д-260.1С	Д-260.2С	Д-260.4С	Д-260.7С	Д-260.9С	Д-260.14С
Назначение	Для установки на колесные тракторы тяговых классов 1,4; 2	Для установки на кормоуборочные комбайны и колесные тракторы тяговых классов 3; 4	Для установки на универсальные энергетические средства; колесные тракторы тягового класса 5	Для установки на универсальные энергетические средства; колесные тракторы тягового класса 5	Для установки на: а) колесные и гусеничные тракторы тяговых классов 3; 4; б) зерноуборочные комбайны; в) семейство фронтальных погрузчиков грузоподъемностью от 4,0 до 5.0т	Для установки на: а) сельскохозяйственный гусеничный трактор тягового класса 3; б) дорожную технику типа ГС-14.2
Область применения	Места с неограниченным воздухообменом					
Климатические условия эксплуатации	Макроклиматические районы с умеренным климатом. Значение температуры воздуха при эксплуатации от + 40° С до - 45° С. Макроклиматические районы как с сухим, так и влажным тропическим климатом. Значение температуры воздуха при эксплуатации от + 50° С до - 10° С.					

**1.1.2 Технические характеристики****1.1.2.1 Характеристики и эксплуатационные параметры дизелей**

Таблица 2

Наименование параметров	Единица измерения	Дизель					
		Д-260.1С	Д-260.2С	Д-260.4С	Д-260.7С	Д-260.9С	Д-260.14С
		Значение					
Тип дизеля		Четырехтактный с турбонаддувом		Четырехтактный с турбонаддувом с охлаждением наддувочного воздуха			
Способ смесеобразования		Непосредственный впрыск					
Число цилиндров	шт	6					
Расположение цилиндров		Рядное, вертикальное					
Рабочий объем цилиндров	л	7,12					
Порядок работы цилиндров		1-5-3-6-2-4					
Направление вращения коленчатого вала по ГОСТ 22836-77 (со стороны вентилятора)		Правое (по часовой стрелке)					
Диаметр цилиндра	мм	110					
Ход поршня	мм	125					
Степень сжатия (расчетная)		16					17
Допустимые углы наклона при работе дизеля: -продольный/-поперечный	град.	20 20					
Мощность: а) номинальная б) эксплуатационная	кВт	116,0 111,0	98,0 94,9	156,0 143,0	186,0 170,0	132,0 119,0	103,0 100,0
Номинальная частота вращения	мин <sup>-1</sup>	2100					1800
Удельный расход топлива: а) номинальная мощность б) эксплуатационная мощность	г/кВт·ч	225,0 236,0	225,0 233,0	220,0 240,0	220,0 240,0	220,0 244,0	225,0 232,0
Максимальный крутящий момент	Н·м	615,0	529,0	816,0	973,0	690,0	682,0
Частота вращения при максимальном значении крутящего момента, не менее	мин <sup>-1</sup>	1400		1500			1400
Масса дизеля, не заправленного горюче-смазочными материалами и охлаждающей жидкостью (с вентилятором, генератором, стартером, воздухоочистителем)	кг	650		700	750	650	

## 1.1.2.2 Контролируемые параметры дизелей

Таблица 3

Наименование параметров	Единица измерения	Дизель					
		Д-260.1С	Д-260.2С	Д-260.4С	Д-260.7С	Д-260.9С	Д-260.14С
		Значение ± доверительный интервал (допуск)					
* Мощность номинальная	кВт	116,0±2,0	98,0±2,0	156,0±2,0	186,0±2,0	132,0±2,0	103,0±2
Номинальная частота вращения	мин <sup>-1</sup>	2100 <sup>+40</sup> <sub>-25</sub>					1800 <sup>+40</sup> <sub>-25</sub>
* Удельный расход топлива при номинальной мощности	г/кВт·ч	225,0+5%	225,0+5%	220,0+5%	220,0+5%	220,0+5%	225+5%
Минимальная устойчивая частота вращения холостого хода	мин <sup>-1</sup>	800±50					
Максимальная частота вращения холостого хода, не более:	мин <sup>-1</sup>	2270					2030
а) для тракторных дизелей б) для дизелей самоходных машин		2250					1970
Давление масла в главной магистрали системы смазки:	МПа	0,28-0,45					
-при номинальной частоте вращения -при минимальной частоте вращения		0,10					

Примечание: \* Параметры обеспечиваются при температуре топлива на входе в топливный насос высокого давления от 38° С до 43° С и исходных атмосферных условиях по Правилам ЕЭК ООН №24-Пересмотр 2:

- атмосферное давление – 100 кПа;
- давление водяных паров – 1 кПа;
- температура воздуха - 25° С;

и при обеспечении для дизелей Д-260.4С, Д-260.7С, Д-260.9С, Д-260.14С температуры наддувочного воздуха после охладителя не более 50° С.

\* Параметры дизеля Д-260.9С обеспечиваются при стандартных атмосферных условиях по ГОСТ 18509:

- атмосферное давление – 101,3 кПа;
- температура воздуха - 20° С;
- относительная влажность воздуха – 50%.

Параметры рассчитываются по формулам ГОСТ18509-88

## 1.1.2.3 Средства измерения для определения контролируемых параметров

Таблица 4

Измеряемый параметр	Единица измерения	Средства измерения	Предел основной абсолютной погрешности средств измерений	Примечание
Крутящий момент	Н·м	Тензометрические и динамометрические силоизмерительные устройства – по ГОСТ 15077-78	$\pm 0,005 M_k \text{ max}$	Для расчета номинальной мощности
Частота вращения	мин <sup>-1</sup>	Электронные тахометры типа ТЭСА по ТУ25-04.3663-78, ГОСТ18303-72	$\pm 0,005 n \text{ ном, но}$ не более 10 мин <sup>-1</sup>	
Давление масла в системе смазки	МПа	Манометры, мановакууметры по ГОСТ 2405-80, ГОСТ11161-84, измерительные преобразователи давления и разрежения по ГОСТ 22520-85	$\pm 0,02$	
Часовой расход топлива	кг/ч	Нестандартные средства измерения	$\pm 0,01 G_T$	Для расчета удельного расхода топлива

### 1.1.3 Состав дизеля

Дизель состоит из деталей, сборочных единиц и комплектов.

#### 1.1.3.1 Состав основных сборочных единиц дизелей Д-260С

Таблица 5

Наименование сборочных единиц и комплектов	
Блок цилиндров	Труба водосборная
Установка головок цилиндров	Установка водяного насоса
Установка муфты сцепления	Установка вентилятора
Установка турбокомпрессора	Установка натяжителя
Установка картера масляного	Установка насоса шестеренного
Установка насоса	Установка компрессора
Установка теплообменника	Установка генератора
Установка фильтра	Установка стартера
Установка топливной аппаратуры	Установка привода и счетчика
Маслопроводы	Комплект запасных частей, инструмента и принадлежностей

## 1.1.3.2 Основные отличительные особенности в комплектации модификаций дизелей

Таблица 6

Наименование узла, детали	Дизель					
	Д-260.1С	Д-260.2С	Д-260.4С	Д-260.7С	Д-260.9С	Д-260.14С
	Обозначение узла, детали и (или) его характеристика					
Турбокомпрессор	К27-61 фирмы «Турбо» (Чехия) или ТКР 7 РУП «БЗА» (Беларусь)		К27-61 фирмы «Турбо» (Чехия)		К27-61 фирмы «Турбо» (Чехия) или ТКР 7 РУП «БЗА» (Беларусь)	ТКР 7 РУП «БЗА» (Беларусь), или К27-61 фирмы «Турбо» (Чехия)
Компрессор	Одноцилиндровый воздушного охлаждения, отключаемый		Отсутствует или одноцилиндровый воздушного охлаждения, отключаемый	Одноцилиндровый или двухцилиндровый с жидкостной системой охлаждения или отсутствует	Одноцилиндровый воздушного охлаждения, отключаемый*	Одноцилиндровый воздушного охлаждения или отсутствует
Насос шестеренный	НШ 14-3Л, или НШ 16-3Л			а)*НШ10-3Л; б) НШ 25-4; или **НШ 20-3-Л	отсутствует	отсутствует
Топливный насос высокого давления	PP6M10P1f-3491 (фирмы АО «Моторпал», Чехия) или 363.1111005-40.01 (ОАО «ЯЗДА», РФ)	PP6M10P1f-3492 (фирмы АО «Моторпал», Чехия) или 363.1111005-40.02 (ОАО «ЯЗДА», РФ)	PP6M10P1f-3493(фирмы АО «Моторпал», Чехия) или 363.1111005-40.04 (ОАО «ЯЗДА», РФ)	PP6M10P1f-3494(фирмы АО «Моторпал», Чехия) или 363.1111005-40.07 (ОАО «ЯЗДА», РФ)	363.1111005-40.9 (ОАО «ЯЗДА», РФ)	363.1111005-40.14 (ОАО «ЯЗДА», РФ)
Форсунка	174.1112010-01 (АЗПИ, Россия)					
Воздушный фильтр	С бумажными фильтрующими элементами**					
Фильтр очистки масла	Разборный, полнопоточный со сменным фильтрующим элементом и центробежный, работающий на ответвлении					
Вентилятор и его привод	Шестилопастный, осевого типа		Отсутствует		Шестилопастный, осевого типа	

Продолжение таблицы 6

Наименование узла, детали	Дизель					
	Д-260.1С	Д-260.2С	Д-260.4С	Д-260.7С	Д-260.9С	Д-260.14С
Обозначение узла, детали и (или) его характеристика						
Муфта сцепления	Фрикционная, сухая, постоянно-замкнутого типа, двухдисковая	Фрикционная, сухая, постоянно-замкнутого типа, двухдисковая или *отсутствует	Отсутствует	Фрикционная, сухая, постоянно-замкнутого типа, двухдисковая		
Генератор	Переменного тока номинальной мощностью 1.0 кВт, номинальным напряжением 14 В или 28 В					
Стартер	Номинальным напряжением 24 В					Номинальным напряжением 12 В или 24 В
Средства облегчения пуска	Во впускном тракте дизеля предусмотрено место для установки форсунки пускового приспособления аэрозольного и дизель имеет места подвода и отвода теплоносителей для подключения предпускового подогревателя					

Примечание: \*- при установке дизеля на энергетические средства; \*\* - при установке дизеля на трактор;  
 \*\* - устанавливает на машине потребитель.

1.1.3.3 Внешний вид дизелей изображен на рисунках 1 – 2.

1.1.3.4 Ведомость ЗИП дизелей – в приложении Б настоящего руководства (Таблица Б.1)



Рисунок 1 – Дизель Д-260.1С (вид слева)



Рисунок 2 – Дизель Д-260.4С (вид слева)

## ***1.1.4 Устройство и работа***

### *1.1.4.1 Общие сведения*

Дизели Д-260.1С, Д-260.2С, Д-260.4С, Д-260.7С, Д-260.9С, Д-260.14С представляют собой 4-х тактный поршневой шестицилиндровый двигатель внутреннего сгорания с рядным вертикальным расположением цилиндров, с непосредственным впрыском дизельного топлива и воспламенением от сжатия.

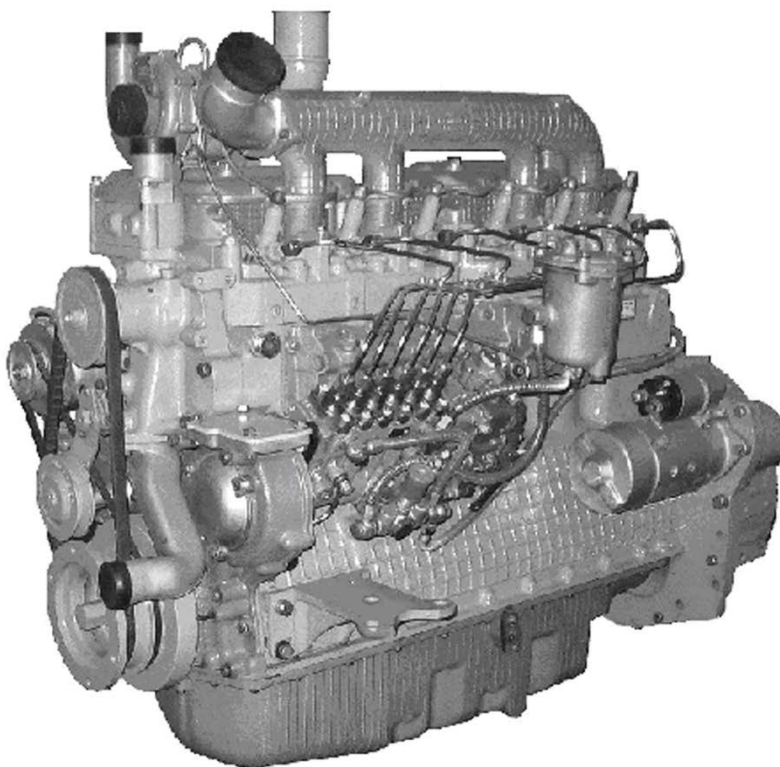
Основными сборочными единицами дизеля являются: блок цилиндров, головки цилиндров, поршни, шатуны, коленчатый вал и маховик.

Для обеспечения высоких технико-экономических показателей на дизелях Д-260.1С, Д-260.2С в системе впуска применен турбонаддув, а на дизелях Д-260.4С, Д-260.7С, Д-260.9С, Д-260.14С турбонаддув с охлаждением наддувочного воздуха.

Для обеспечения уверенного пуска в условиях низких температур окружающей среды во впускном тракте дизеля предусмотрено место для установки форсунки пускового аэрозольного приспособления, а также дизель имеет места для подвода и отвода теплоносителей от предпускового подогревателя трактора, сельскохозяйственной машины или иного энергетического средства, на которых устанавливается дизель, а установленный жидкостно-масляный теплообменник обеспечивает скорейшее достижение оптимальной температуры масла в системе смазки дизеля и поддержания ее на необходимом уровне в процессе работы.

### *1.1.4.2 Принцип действия изделия и взаимодействие составных частей*

Принципом действия дизеля, как и любого двигателя внутреннего сгорания, является преобразование тепловой энергии топлива, сгорающего в рабочем цилиндре, в механическую энергию.

При ходе поршня вниз на такте всасывания через открытый впускной клапан в цилиндр поступает заряд воздуха. После закрытия впускного клапана и движении поршня вверх происходит высокое сжатие воздуха. При этом температура воздуха резко возрастает. В конце такта сжатия в цилиндр через форсунку под большим давлением впрыскивается топливо. При впрыскивании топливо мелко распыливается, перемешивается с горячим воздухом в цилиндре и испаряется, образуя топливовоздушную смесь.

Воспламенение смеси при работе дизеля осуществляется в результате высокого сжатия воздуха до температуры самовоспламенения смеси. Впрыск топлива, во избежание преждевременной вспышки, начинается только в конце такта сжатия.

После сгорания топливовоздушной смеси следует процесс расширения и очистка цилиндра от продуктов сгорания через выпускной клапан.

Согласованным открытием и закрытием впускных и выпускных клапанов управляет механизм газораспределения.

С началом работы двигателя приводится в действие турбокомпрессор за счет использования энергии выпускных газов.

Привод водяного насоса системы охлаждения дизеля осуществляется посредством ременной передачи от шкива, установленного на носке коленчатого вала к шкиву, установленному на валике водяного насоса.

Привод компрессора А29.05.000 БЗА и насоса шестеренного осуществляется зубчатой передачей распределительного механизма, а компрессоры ПК155-20 и 5336-3509012 – клиноременной передачей от шкива коленчатого вала.

Съем вырабатываемой дизелем энергии (мощности) для привода трактора, машины, на которую он установлен, производится с маховика через сцепление.

Дизель в процессе работы обеспечивает автоматическое регулирование мощности для поддержания постоянного числа оборотов (установленного или номинального) с помощью регулятора числа оборотов, установленного на топливном насосе высокого давления.

Пуск дизеля производится путем придания вращения коленчатому валу электростартером через маховик, установленный на фланце коленчатого вала.

#### *1.1.4.3 Инструмент и принадлежности*

Для обеспечения регламентных работ по проверке и регулировке зазора между бойком коромысла и торцом клапана, выполняемых при техническом обслуживании и ремонте, в ЗИП двигателя прикладывается инструмент согласно перечню таблицы Б.2 Приложения Б.

#### *1.1.5 Маркировка дизеля*

На фирменной табличке каждого дизеля, закрепленной на блоке цилиндров, указаны:

- наименование предприятия-изготовителя и его товарный знак;
- марка (модель) дизеля;
- порядковый производственный номер дизеля;
- надпись «Сделано в Беларуси».

На блоке цилиндров указан порядковый производственный номер дизеля, идентичный номеру, указанному на фирменной табличке, и исполнение дизеля в соответствии со спецификацией. На дизелях, которым выданы национальные сертификаты соответствия РБ или стран СНГ, установлены знаки соответствия Национальной системы сертификации стран, выдавших сертификат.

Знаки соответствия расположены рядом с фирменной табличкой или на ней.

Транспортная маркировка дизеля выполняется в соответствии с ГОСТ 14192-96.

Способ маркировки обеспечивает ее сохранность на период транспортирования, хранения и эксплуатации дизелей.

#### *1.1.6 Упаковка*

При транспортировании дизелей в закрытых вагонах, контейнерах или автомашинах они устанавливаются на подставки по чертежам завода-изготовителя дизелей. При транспортировании дизелей в открытом транспорте (автомобильном,

железнодорожном) они упаковываются в мешки из полиэтиленовой пленки по ГОСТ10354 и устанавливаются на подставки.

Дизели, поставляемые в районы с тропическим климатом в железнодорожных вагонах, упаковываются в мешки из полиэтиленовой пленки и деревянные ящики по документации изготовителя; при транспортировании в контейнерах – в мешки из полиэтиленовой пленки.

## 1.2 Описание и работа составных частей дизеля, его механизмов, систем и устройств

### 1.2.1 Общие сведения

Структура дизеля отображена в таблице 7.

Таблица 7

Структура дизеля		Наименование узлов и деталей, составляющих механизмы, системы и устройства	
Корпус		Блок цилиндров и подвеска	
Механизмы	Газораспределения	Головка цилиндров. Клапаны и толкатели	
		Крышки головок цилиндров, коллектор и сапуны	
		Распределительный механизм	
Кривошипно- шатунный	Поршни и шатуны. Коленчатый вал и маховик		
Системы	Смазки	Масляный картер	
		Приемник масляного насоса и масляный насос	
		Установка теплообменника	
		Установка масляного фильтра	
		Центробежный масляный фильтр	
		Маслопроводы турбокомпрессора	
	Питания	Топливные трубопроводы и установка топливной аппаратуры	
		Фильтр топливный грубой очистки	
		Фильтр топливный тонкой очистки	
		Воздухоочиститель и воздухоподводящий тракт	
	Охлаждения	Водосборная труба и термостаты	
		Водяной насос и натяжитель	
		Установка вентилятора	
	Устройства	Наддува	Установка турбокомпрессора
		Пуска	Установка стартера
Приводы		Электрооборудования	Установка генератора
		Агрегатов	Установка компрессора
			Установка шестеренного насоса
	Установка муфты сцепления		

## **1.2.2 Описание и работа**

### **1.2.2.1 Блок цилиндров**

Блок цилиндров является основной корпусной деталью дизеля и выполнен в виде моноблока, представляет собой жесткую чугунную отливку.

В расточках блока установлены шесть съемных гильз, изготовленных из специального чугуна.

Гильза устанавливается в блок цилиндров по двум центрирующим поясам.

В верхнем поясе гильза закрепляется буртом, в нижнем - уплотняется двумя резиновыми кольцами, размещенными в канавках блока цилиндров.

Между стенками блока цилиндров и гильзами циркулирует охлаждающая жидкость.

Поперечные перегородки блока цилиндров имеют приливы, предназначенные для образования опор коленчатого вала. На эти приливы установлены крышки. Приливы вместе с крышками образуют постели для коренных подшипников. Постели под вкладыши коренных подшипников расточены с одной установки в сборе с крышками. Менять крышки местами не допускается.

Блок цилиндров имеет продольный масляный канал, от которого по поперечным каналам масло подводится к коренным подшипникам коленчатого вала, а затем к шейкам распределительного вала и форсункам для охлаждения поршней. Форсунки для охлаждения поршней установлены в блоке цилиндров в верхней части второй, четвертой и шестой опор коленчатого вала.

На водораспределительном канале блока цилиндров имеется площадка для установки жидкостно-масляного теплообменника. Подвод и отвод масла от теплообменника осуществляется по каналам в блоке.

Для повышения жесткости нижняя плоскость блока цилиндров смещена вниз на 80 мм относительно оси коленчатого вала. К переднему торцу блока прикреплен стальной щит распределения и крышка распределения, а к заднему - стальной лист, посредством которого дизель соединяется с остовом трактора (машины). Передней опорой дизеля служат два кронштейна, установленные на боковых поверхностях блока цилиндров.

Снизу блок цилиндров закрыт масляным картером.

### **1.2.2.2 Головки цилиндров**

Головки цилиндров отлиты из чугуна (одна головка на три цилиндра) - взаимозаменяемые. Во внутренних полостях головок цилиндров имеются впускные и выпускные каналы, закрываемые клапанами.

Для обеспечения отвода тепла головки цилиндров имеют внутренние полости, в которых циркулирует охлаждающая жидкость.

Головки цилиндров имеют вставные седла клапанов, изготовленные из жаропрочного и износостойкого сплава. На головках цилиндров устанавливаются форсунки (по 3 на каждую головку), стойки, оси коромысел с коромыслами, крышки головок и колпаки крышек, закрывающие клапанный механизм.

Для уплотнения разъема между головками и блоком цилиндров установлена прокладка из безасбестового полотна. Отверстия для гильз цилиндров и масляного канала окантованы листовой сталью. При сборке дизеля цилиндрические отверстия прокладки дополнительно окантовываются фторопластовыми кольцами.

### 1.2.2.3 Кривошипно-шатунный механизм

Основными деталями кривошипно-шатунного механизма являются: коленчатый вал с коренными и шатунными подшипниками, маховик, поршни с поршневыми кольцами и пальцами, шатуны.

*Коленчатый вал* - стальной, имеет семь коренных и шесть шатунных шеек. Для уменьшения нагрузок на подшипники от сил инерции на первой, шестой, седьмой и двенадцатой щеках коленчатого вала устанавливаются съемные противовесы.

Осевое усилие коленчатого вала воспринимается четырьмя биметаллическими сталеалюминиевыми полукольцами, установленными в расточках блока цилиндров и крышки четвертого коренного подшипника.

Впереди и сзади коленчатый вал уплотняется манжетами. На передний конец вала устанавливаются: с натягом шестерня привода механизма газораспределения (шестерня коленчатого вала) и шестерня привода масляного насоса, шкив привода водяного насоса, генератора, компрессора кондиционера воздуха (на тракторе). На дизеле

Д-260.7С на носке коленчатого вала установлен 6-ти ручьевого шкив для привода генератора (1 ремень), шестеренного насоса (2 ремня), водяного насоса и пневмокомпрессора (2 ремня).

Для снижения уровня крутильных колебаний коленчатого вала на ступице шкива установлен демпфер силиконовый.

*Поршень* изготовлен из алюминиевого сплава. В днище поршня выполнена камера сгорания. В верхней части поршень имеет три канавки - в первые две устанавливаются компрессионные кольца, в третью - маслоъемное кольцо с расширителем.

*Поршневой палец* полый, изготовлен из хромоникелевой стали. Осевое перемещение пальца в бобышках поршня ограничивается стопорными кольцами.

*Шатун* - стальной, двутаврового сечения. В верхнюю головку его запрессована втулка. Для смазки поршневого пальца в верхней головке шатуна и втулке имеется отверстие.

Расточка нижней головки шатуна под вкладыши производится в сборе с крышкой. Шатун и крышка имеют одинаковые номера, набитые на их поверхностях. Крышки шатунов не взаимозаменяемы. Кроме того, шатуны имеют весовые группы по массе верхней и нижней головок. Обозначение группы по массе наносится на торцевой поверхности верхней головки шатуна. На дизеле должны быть установлены шатуны одной группы.

*Вкладыши коренных и шатунных подшипников* коленчатого вала тонкостенные, изготовленные из биметаллической полосы. По внутреннему диаметру вкла-

дыши изготавливаются двух размеров в соответствии с номиналом шеек коленчатого вала.

*Маховик* изготовлен из чугуна, крепится к фланцу коленчатого вала болтами. На маховик напрессован стальной зубчатый венец.

#### 1.2.2.4 Механизм газораспределения

Механизм газораспределения состоит из шестерен, распределительного вала, впускных и выпускных клапанов, а также деталей их установки и привода: толкателей, штанг, коромысел, регулировочных винтов с гайками, тарелок, сухариков, пружин, стоек и осей коромысел.

*Распределительный вал* - четырехопорный, получает вращение от коленчатого вала через шестерни распределения.

*Толкатели* - стальные, имеют сферические доньшки с наплавкой спецчугуном. Кулачки распределительного вала изготовлены с небольшим уклоном, за счет этого толкатели в процессе работы совершают вращательное движение.

*Штанги* толкателей изготовлены из стального прутка. Сферическая часть, входящая внутрь толкателя, и чашка штанги закалены.

*Коромысла клапанов* стальные, качаются на оси, установленной в стойках. Ось коромысел полая, имеет шесть радиальных отверстий для смазки коромысел. Перемещение коромысел вдоль оси ограничивается распорными пружинами.

*Впускные и выпускные клапаны* изготовлены из жаропрочной стали, перемещаются в направляющих втулках, запрессованных в головки цилиндров. Каждый клапан закрывается под действием двух пружин: наружной и внутренней, которые закреплены на его стержне при помощи тарелки и сухариков.

Уплотнительные манжеты, установленные на направляющие втулки клапанов, исключают попадание масла в цилиндры дизеля через зазоры между стержнями клапанов и направляющими втулками.

Шестерни распределения размещены в картере, образованном щитом распределения, прикрепленным к блоку цилиндров, и крышкой распределения.

Согласованная работа топливного насоса высокого давления и механизма газораспределения обеспечивается установкой шестерен распределения по меткам в соответствии с рисунком 3.

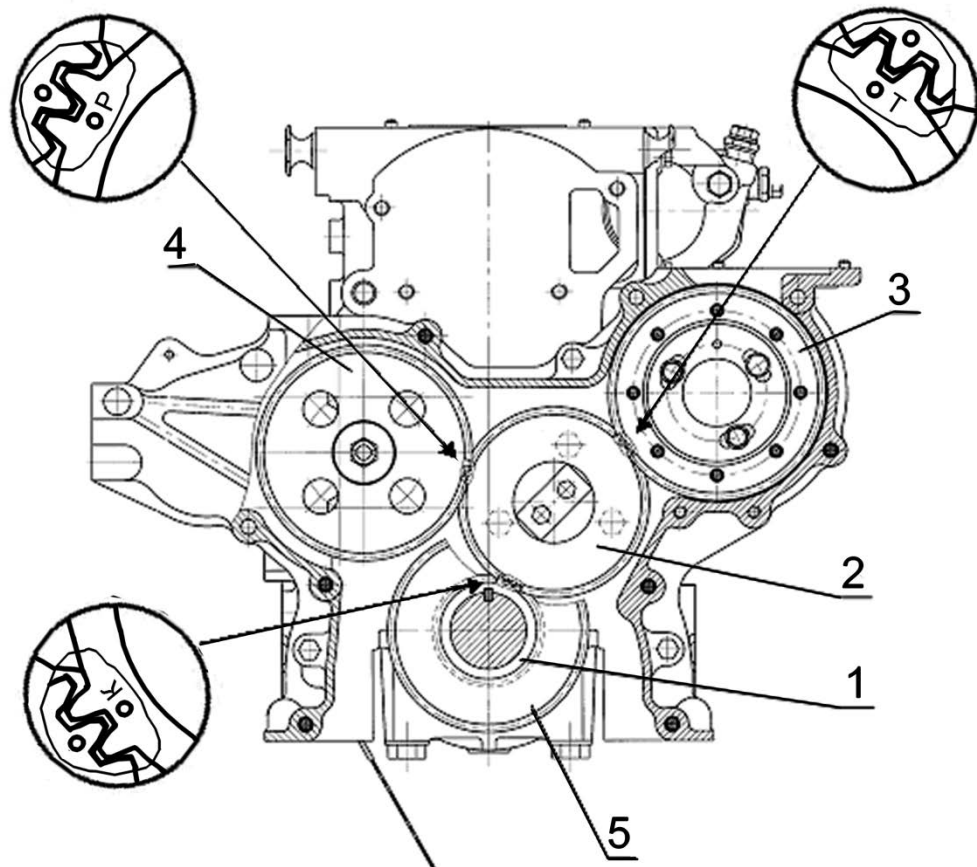

1-шестерня коленчатого вала; 2 - промежуточная шестерня; 3- шестерня привода топливного насоса;  
4 - шестерня распределительного вала; 5- шестерня привода масляного насоса.

Рисунок 3- Схема установки шестерен распределения

#### 1.2.2.5 Система смазки

Система смазки дизеля, в соответствии с рисунком 4, комбинированная: часть деталей смазывается под давлением, часть - разбрызгиванием.

Подшипники коленчатого и распределительного валов, втулка промежуточной шестерни, втулки коромысел, шатунные подшипники коленчатого вала пневмокомпрессора, подшипник вала турбокомпрессора смазываются под давлением от масляного насоса. Гильзы, поршни, поршневые пальцы, штанги, толкатели, кулачки распределительного вала и детали топливного насоса смазываются разбрызгиванием.

Система смазки состоит из масляного насоса 3, масляного фильтра с бумажным фильтрующим элементом 4, центробежного масляного фильтра 7, жидкостно-масляного теплообменника 6.

Масляный насос 3 шестеренчатого типа, односекционный, крепится болтами к блоку цилиндров. Привод масляного насоса осуществляется от шестерни, установленной на коленчатом валу.

В масляном насосе имеется перепускной клапан 5, отрегулированный на давление 0,7...0,75 МПа. При повышении давления выше указанного масло перепус-

кается из полости нагнетания в полость всасывания. Регулировка производится на стенде с помощью регулировочных шайб.

Масляный насос через маслоприемник 2 забирает масло из масляного картера 1 и по каналам в блоке цилиндров подает в полнопоточный масляный фильтр с бумажным фильтрующим элементом, а часть масла - в центробежный масляный фильтр для очистки и последующего слива в масляный картер.

В корпусе фильтра 4 встроен предохранительный нерегулируемый клапан 18. Он предназначен для поддержания давления масла в главной масляной магистрали 0,28...0,45 МПа. При давлении масла выше 0,45 МПа открывается предохранительный клапан и избыточное масло (запас масла) через предохранительный клапан сливается в картер дизеля.

Масло, очищенное в масляном фильтре 4, поступает в жидкостно-масляный теплообменник, встроенный в блок цилиндров дизеля. Фильтрующий элемент масляного фильтра имеет перепускной клапан 20. В случае чрезмерного засорения бумажного фильтрующего элемента или при запуске дизеля на холодном масле, когда сопротивление фильтрующего элемента становится выше 0,13...0,17 МПа, перепускной клапан открывается, и масло, минуя фильтровальную бумагу, поступает в масляную магистраль. Перепускной клапан нерегулируемый.

Из жидкостно-масляного теплообменника охлажденное масло поступает по каналам в блоке цилиндров в главную масляную магистраль, из которой по каналам в блоке цилиндров масло подается ко всем коренным подшипникам коленчатого вала и опорам распределительного вала. От второго, четвертого и шестого коренных подшипников через форсунки, встроенные в коренных опорах блока цилиндров, масло подается для охлаждения поршней.

От коренных подшипников по каналам в коленчатом валу масло поступает на смазку шатунных подшипников.

От первого коренного подшипника масло по специальным каналам в передней стенке блока поступает к втулке промежуточной шестерни 14 и далее по каналу в крышке распределения на смазку деталей топливного насоса 17.

Детали клапанного механизма смазываются маслом, поступающим от второй и третьей опор распределительного вала по каналам в блоке и головках цилиндров, сверлениям в третьей и четвертой стойках коромысел во внутреннюю полость оси коромысел и через отверстия к втулкам коромысел, от которых по каналу поступает на регулировочный винт и штангу.

Масло к подшипниковому узлу турбокомпрессора 15 поступает по трубке, подключенной на выходе из масляного фильтра с бумажным фильтрующим элементом.

К пневмокомпрессору 16 масло поступает по маслопроводу, подключенному на выходе из теплообменника. Из компрессора масло сливается в картер дизеля.

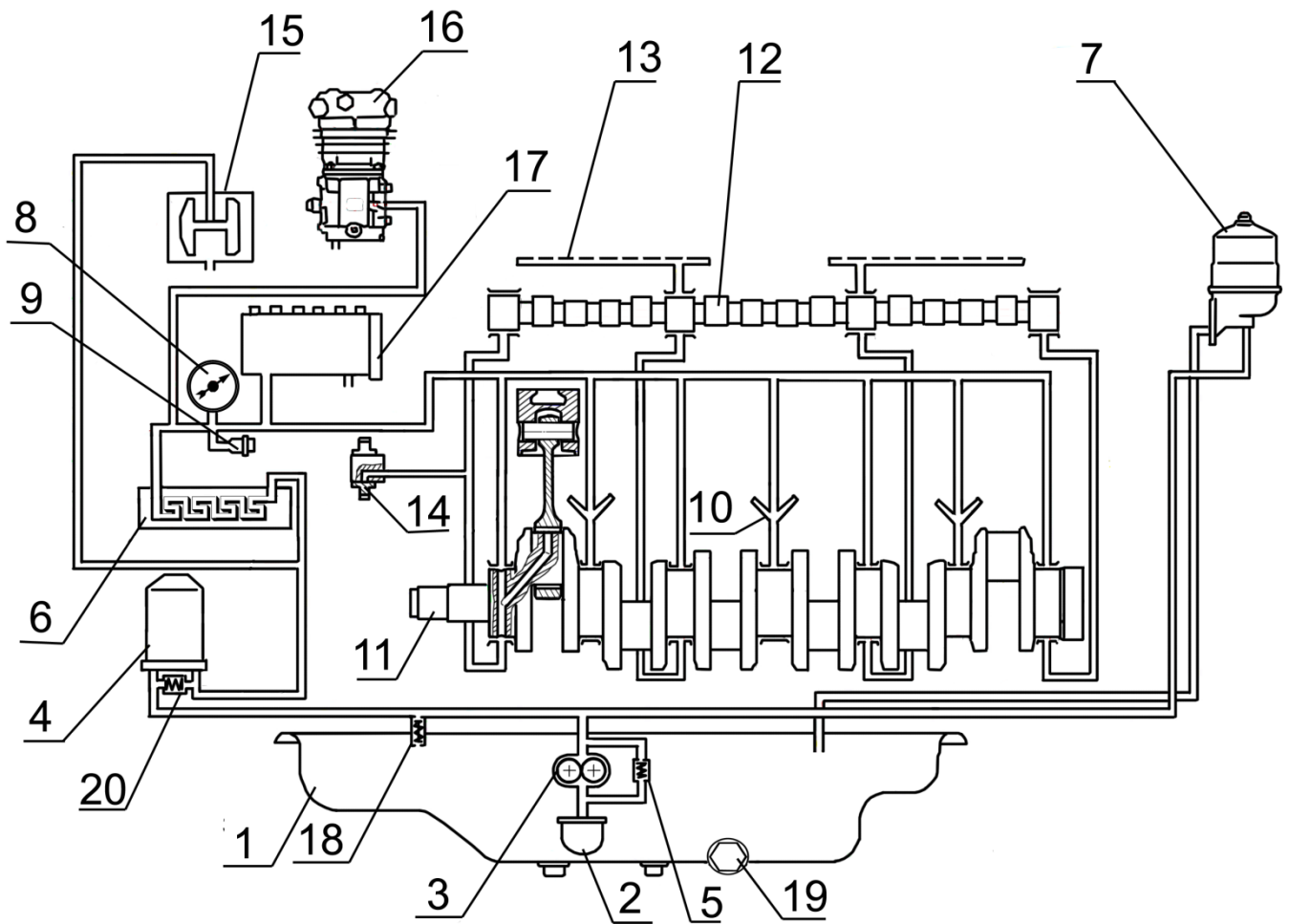

1 - картер масляный; 2 - маслоприемник; 3 - масляный насос; 4 - фильтр масляный бумажный; 5 - перепускной клапан; 6 - теплообменник жидкостно-масляный; 7 - фильтр масляный центробежный; 8 - указатель давления масла; 9 - датчик аварийного давления масла; 10 - форсунки охлаждения поршней; 11 - вал коленчатый; 12 - вал распределительный; 13 - масляный канал оси коромысел; 14 - шестерня промежуточная; 15 - турбокомпрессор; 16 - компрессор; 17 - топливный насос высокого давления; 18 - клапан предохранительный; 19 - пробка для слива масла; 20 - клапан перепускной бумажного фильтрующего элемента.

Рисунок 4 - Схема системы смазки

#### 1.2.2.6 Система питания

Система питания дизеля, в соответствии с комплектацией дизелей, указанной в таблице 6, состоит из топливного насоса, форсунок, трубок низкого давления, топливопроводов высокого давления, впускного коллектора, выпускного коллектора, турбокомпрессора, фильтра грубой очистки топлива, фильтра тонкой очистки топлива, фильтра грубой очистки воздуха (моноциклона)\*, воздухоочистителя\*, топливного бака \*, охладителя наддувочного воздуха \*, глушителя\*.

Дизели могут быть укомплектованы как неразборным фильтром тонкой очистки топлива 7, так и фильтром тонкой очистки топлива со сменным фильтрующим элементом 8 в соответствии с рисунками 5 и 6.

\* - устанавливает потребитель.

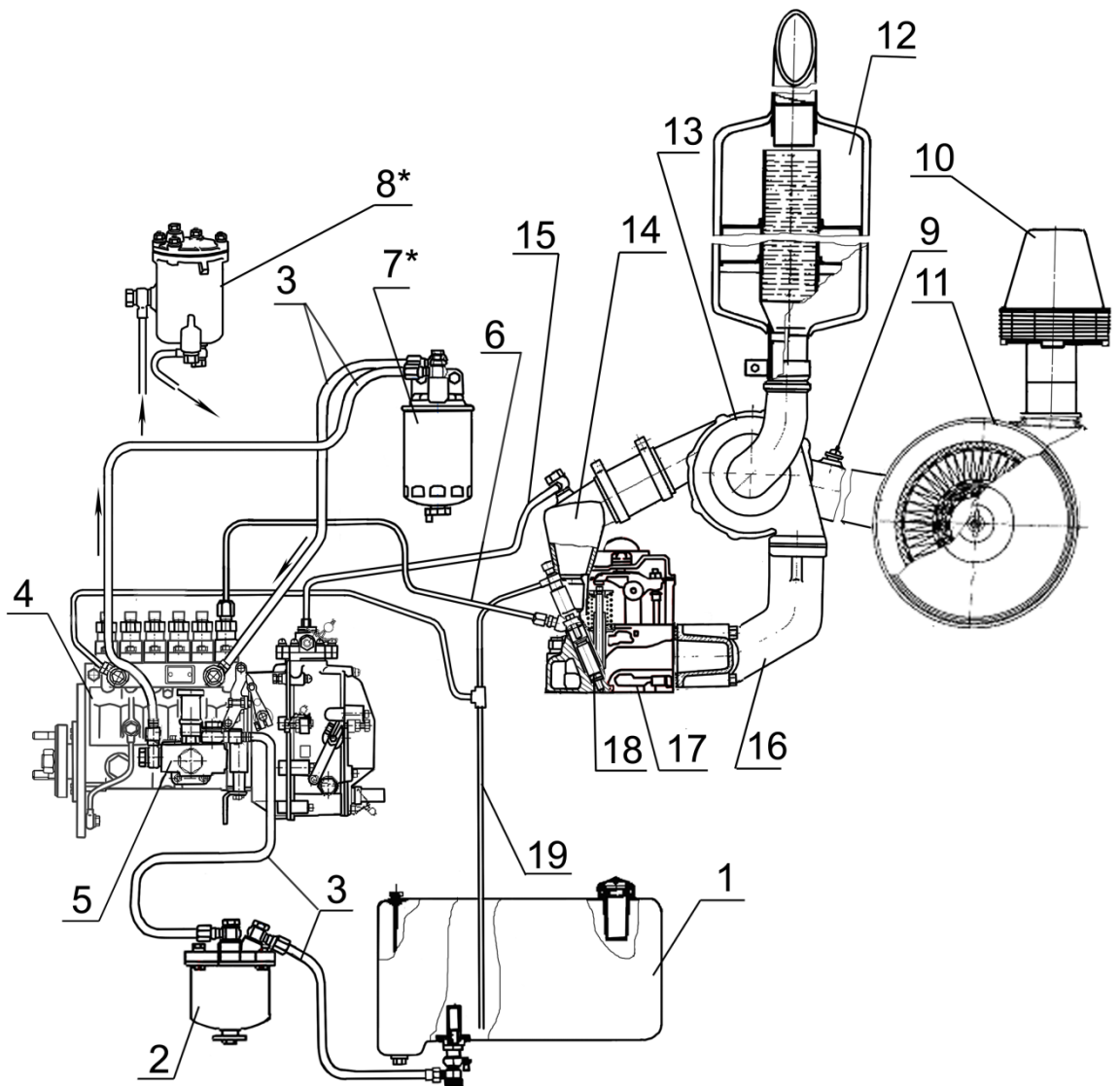

1 - топливный бак; 2 - фильтр грубой очистки топлива; 3 - трубки топливные низкого давления; 4 - топливный насос высокого давления; 5 - топливоподкачивающий насос; 6 - трубка топливная высокого давления; 7\* - фильтр тонкой очистки топлива (неразборный); 8\* - фильтр тонкой очистки топлива (со сменным фильтрующим элементом); 9 - датчик засоренности воздушного фильтра; 10 - моноциклон; 11 - воздухоочиститель; 12 - глушитель; 13 - турбокомпрессор; 14 - коллектор впускной; 15 - трубка пневмокорректора; 16 - коллектор выпускной; 17 - головки цилиндров; 18 - форсунка; 19 - трубка отвода топлива в бак.

\* - на дизель устанавливается фильтр тонкой очистки топлива поз.7 или поз.8.

Рисунок 5- Схема системы питания дизелей Д-260.1С, Д-260.2С

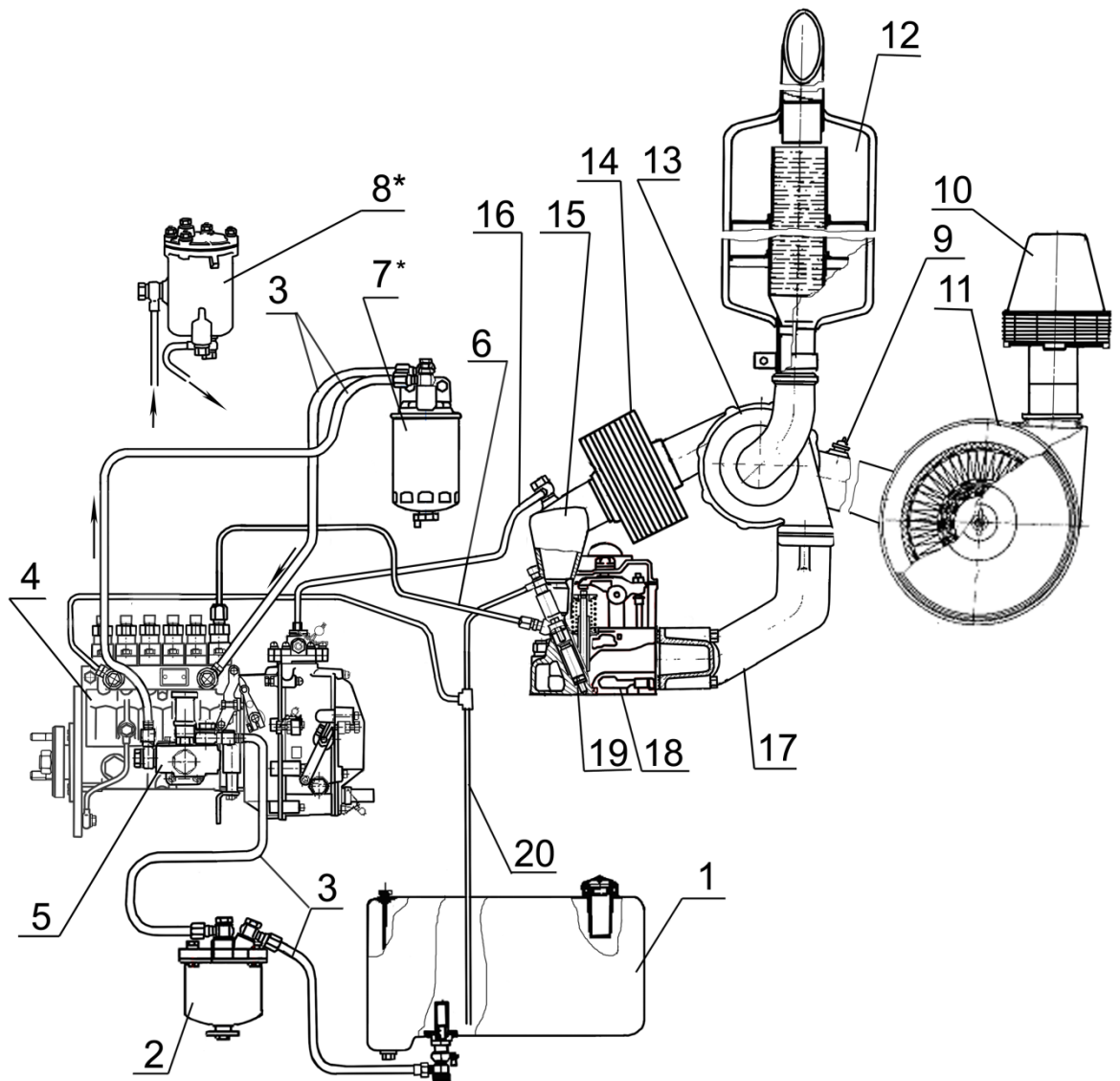

1 - топливный бак; 2 - фильтр грубой очистки топлива; 3 – трубки топливные низкого давления; 4 – топливный насос высокого давления; 5 – топливоподкачивающий насос; 6 – трубка топливная высокого давления; 7\* - фильтр тонкой очистки топлива (неразборный); 8\* - фильтр тонкой очистки топлива (со сменным фильтрующим элементом); 9 – датчик засоренности воздушного фильтра; 10 – моноциклон; 11 – воздухоочиститель; 12 – глушитель; 13 – турбокомпрессор; 14 – охладитель наддувочного воздуха; 15 – коллектор впускной; 16 – трубка пневмокоректора; 17 – коллектор выпускной; 18 – головка цилиндров; 19 – форсунка; 20 – трубка отвода топлива в бак.

\* - на дизель устанавливается фильтр тонкой очистки топлива поз.7 или поз.8.

Рисунок 6- Схема системы питания дизелей Д-260.4С, Д-260.7С,  
Д-260.9С, Д-260.14С.

#### 1.2.2.6.1 Топливный насос высокого давления

На дизелях устанавливаются топливные насосы высокого давления, указанные в таблице 6 и изображенные на рисунках 7 и 8.

Топливный насос высокого давления (ТНВД) представляет собой блочную конструкцию, состоящую из шести насосных секций в одном корпусе, имеющую

кулачковый привод плунжеров и золотниковое дозирование цикловой подачи топлива.

ТНВД предназначен для подачи в камеры сгорания цилиндров дизеля в определенные моменты времени дозированных порций топлива под высоким давлением.

Привод кулачкового вала топливного насоса осуществляется от коленчатого вала дизеля через шестерни распределения.

Взаимное положение шестерни привода топливного насоса и полумуфты привода фиксируется затяжкой гаек, устанавливаемых на шпильки полумуфты. Значение момента затяжки гаек 70...80 Н·м.

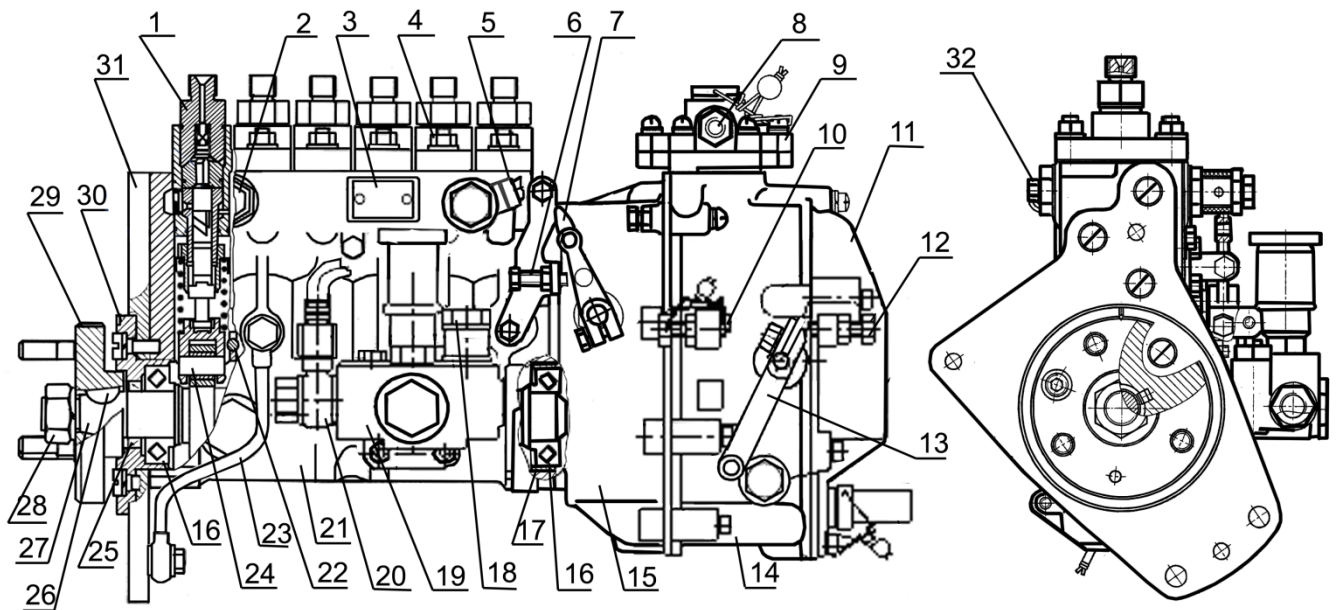

1 – секция топливного насоса; 2 – перепускной клапан 3 – табличка; 4 – гайка крепления секции топливного насоса; 5 – штуцер подвода топлива; 6 – болт регулировки пусковой подачи; 7 – рычаг останова; 8 – болт крепления штуцера подвода воздуха; 9 – корректор по наддуву; 10 – болт регулировки максимальной частоты вращения; 11 – крышка смотрового люка; 12 – болт регулировки минимальной частоты вращения; 13 – рычаг управления; 14 – крышка регулятора; 15 – корпус регулятора; 16 – подшипник; 17 – кольцо подшипника; 18 – болт крепления штуцера подвода топлива к подкачивающему насосу; 19 – топливоподкачивающий насос; 20 – штуцер отвода топлива от подкачивающего насоса к фильтру тонкой очистки топлива; 21 – корпус топливного насоса; 22 – направляющий штифт толкателя; 23 – маслопровод; 24 – толкатель; 25 – манжета крышки подшипника; 26 – шпонка; 27 – кулачковый вал; 28 – гайка крепления полумуфты; 29 – полумуфта привода; 30 – крышка подшипника; 31 – установочный фланец; 32 – пробка спуска воздуха.

Рисунок 7 - Топливный насос высокого давления мод. 363 (ОАО «ЯЗДА», РФ)

Топливный насос объединен в один агрегат с всережимным регулятором и топливоподкачивающим насосом поршневого типа.

Регулятор имеет корректор подачи топлива, автоматический обогатитель топливоподачи (на пусковых оборотах) и пневматический ограничитель дымления (корректор по наддуву).

Подкачивающий насос установлен на корпусе насоса высокого давления и приводится эксцентриком кулачкового вала.

Рабочие детали топливного насоса смазываются проточным маслом, поступающим из системы смазки дизеля. Слив масла из корпуса насоса осуществляется в

картер дизеля. Вновь установленный на дизель насос необходимо заполнить маслом в количестве 200...250 см<sup>3</sup>.

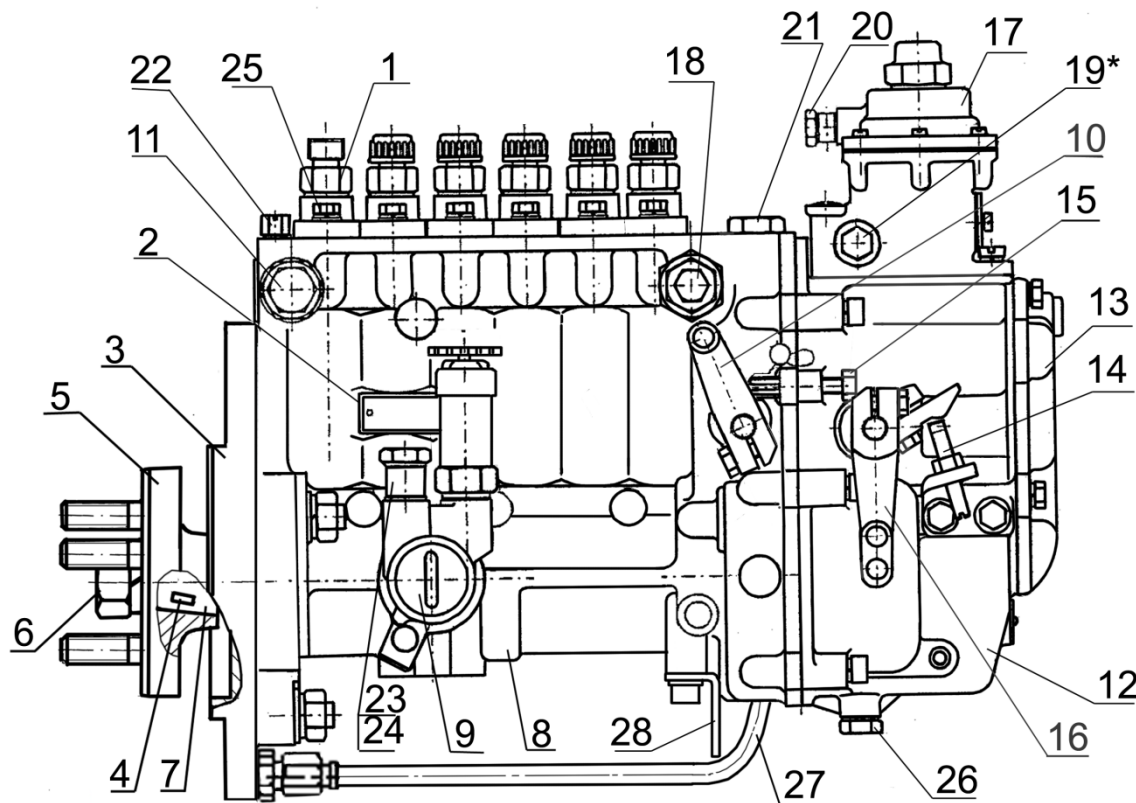

1 – секция топливного насоса; 2 – табличка; 3 – установочный фланец; 4 – шпонка; 5 – полумуфта привода; 6 – гайка крепления полумуфты; 7 – кулачковый вал; 8 – корпус топливного насоса; 9 – топливоподкачивающий насос; 10 – рычаг останова; 11 – болт штуцера подвода топлива; 12 – корпус регулятора; 13 – крышка регулятора; 14 – болт регулировки минимальной частоты вращения; 15 – болт регулировки максимальной частоты вращения; 16 – рычаг управления; 17 – корректор по наддуву; 18 – перепускной клапан; 19\* – бонка; 20 – болт штуцера подвода воздуха; 21 – пробка залива масла; 22 – пробка спуска воздуха; 23 – болт штуцера подвода топлива к подкачивающему насосу; 24 – болт штуцера отвода топлива от подкачивающего насоса; 25 – болт крепления секции топливного насоса; 26 – пробка слива масла; 27 – маслопровод.

\* – штуцер подвода масла расположен со стороны дизеля соосно бонке 19;

Рисунок 8 - Топливный насос высокого давления PP6M10P1f  
(фирмы «Моторпал», Чехия).

#### 1.2.2.6.2 Форсунка

Для впрыскивания топлива в цилиндры дизеля применяется форсунка с пятидырчатым распылителем закрытого типа. Она обеспечивает необходимый равномерный распыл топлива под большим давлением.

На дизелях применены форсунки 171.1112010-01.

Значение давления начала впрыскивания -  $22^{+0,8}$  МПа.

С целью повышения надежности распылителя и стабильности его параметров на дизеле под форсунку установлена прокладка-экран. Прокладка-экран состоит из

стальной обоймы и прокладки из фторопласта. Фторопластовая прокладка разрезная с Г-образным сечением.

#### 1.2.2.6.3 Фильтр грубой очистки топлива

Фильтр грубой очистки служит для предварительной очистки топлива от механических примесей и воды.

Фильтр грубой очистки состоит из корпуса, отражателя с сеткой, рассеивателя, стакана с успокоителем.

Слив отстоя из фильтра производится через отверстие в нижней части стакана, закрываемое пробкой.

#### *1.2.2.6.4 Фильтр тонкой очистки топлива со сменным фильтрующим элементом*

Фильтр тонкой очистки служит для окончательной очистки топлива.

Фильтр тонкой очистки имеет сменный бумажный элемент.

Топливо, проходя сквозь шторы бумажного фильтрующего элемента, очищается от механических примесей. В нижней части корпуса фильтра находится отверстие с пробкой для слива отстоя.

Для удаления воздуха из системы питания на крышке фильтра расположена специальная пробка.

#### 1.2.2.6.5 Воздухоподводящий тракт

Воздухоподводящий тракт включает воздухоочиститель и патрубки, соединяющие воздухоочиститель с:

- турбокомпрессором и впускным коллектором (дизели Д-260.1С, Д-260.2С), рисунок 5;

- турбокомпрессором, охладителем наддувочного воздуха и впускным коллектором (дизели Д-260.4С, Д-260.7С, Д-260.9С, Д-260.14С), рисунок 6.

Для очистки всасываемого в цилиндры воздуха служит воздухоочиститель сухого типа с применением бумажных фильтрующих элементов, изготовленных из специального высокопористого картона.

Воздухоочиститель имеет три ступени очистки. Первой ступенью очистки служит моноциклон, второй и третьей - основной и контрольный бумажные фильтрующие элементы.

Воздух под действием разрежения, создаваемого турбокомпрессором дизеля, проходя через воздухоочиститель, очищается от пыли и поступает в нагнетательную секцию турбокомпрессора, откуда под давлением, проходя через охладитель наддувочного воздуха, подается в цилиндры дизеля.

Для контроля за степенью засоренности воздухоочистителя и определения необходимости проведения технического обслуживания во впускном тракте дизеля установлен датчик сигнализатора засоренности воздушного фильтра. Воздухоочиститель и датчик сигнализатора засоренности устанавливает потребитель.

По мере засорения воздухоочистителя растет разрежение во впускном трубопроводе и при достижении величины 6,5 кПа срабатывает сигнализатор. При срабатывании сигнализатора следует обслужить воздухоочиститель.

#### *1.2.2.7 Система охлаждения*

Система охлаждения закрытого типа, с принудительной циркуляцией охлаждающей жидкости от центробежного насоса. Водяной насос приводится во вращение клиновым ремнем от шкива коленчатого вала. Смазка "Литол-24" в подшипниковую полость насоса заложена при сборке. В процессе эксплуатации смазывание подшипников не требуется.

Температуру охлаждающей жидкости в системе контролируют по дистанционному термометру и световому сигнализатору.

**Запрещается эксплуатация дизеля при загорании светового сигнализатора температуры охлаждающей жидкости в системе охлаждения.**

Температура охлаждающей жидкости в системе охлаждения должна поддерживаться в пределах от 85° С до 95° С.

Для ускорения прогрева дизеля после пуска и автоматического регулирования температурного режима при различных нагрузках и температурах окружающего воздуха служат два термостата ТС-107, установленных на линии нагнетания.

На дизеле устанавливается водяной насос в сборе с вентилятором. Вентилятор крепится к шкиву.

На комбайновых модификациях дизелей Д-260.4С, Д-260.7С, Д-260.9С водяной насос устанавливается без вентилятора, так как подача воздуха для охлаждения радиатора осуществляется вентилятором, установленным на комбайне.

Имеется два варианта установки вентилятора: без проставки и с проставкой (рисунок 9).

На некоторых модификациях дизелей вместо стального вентилятора может устанавливаться литой пластмассовый вентилятор 245-1308010-А.

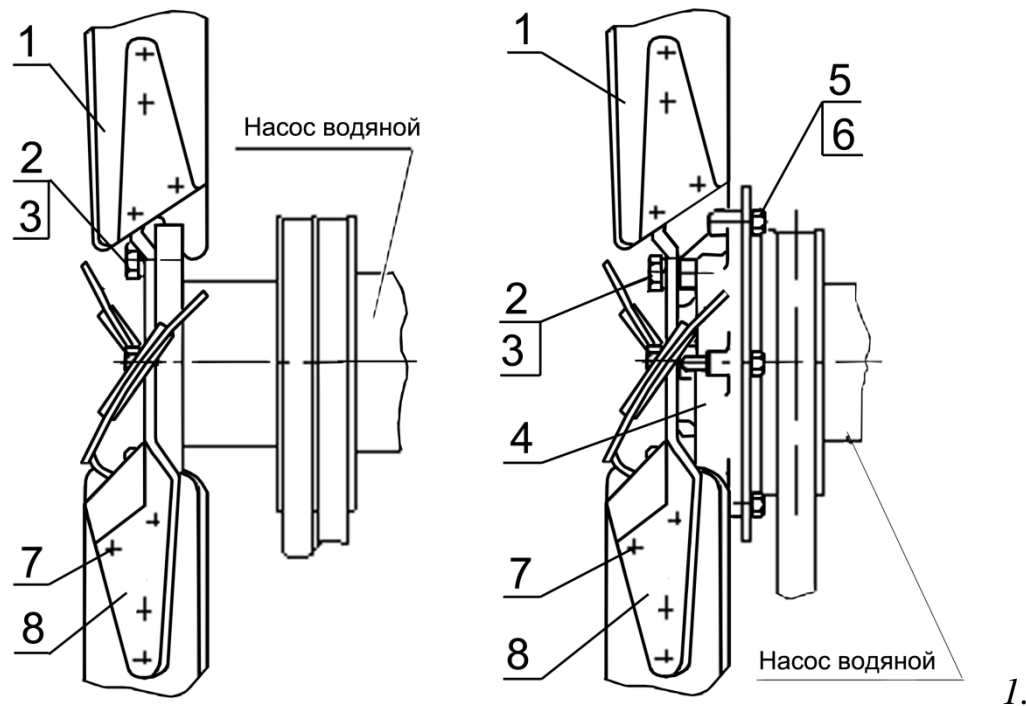

**а** - без проставки;

**б** - с проставкой.

1-лопасть, 2-болт, 3-шайба, 4-проставка, 5-болт, 6-шайба, 7- заклепка, 8-крестовина.

Рисунок 9– Установка вентилятора

### 1.2.2.8 Устройство наддува

#### 1.2.2.8.1 Турбокомпрессор

На дизеле установлен турбокомпрессор, использующий энергию отработавших газов для наддува воздуха в цилиндры дизеля.

Принцип работы турбокомпрессора заключается в том, что отработавшие газы из цилиндров дизеля под давлением поступают через выпускной коллектор в улиточные каналы турбины. Расширяясь, газы вращают колесо турбины с валом, на другом конце которого колесо компрессора через воздухоочиститель всасывает воздух и подает под давлением в цилиндры дизеля.

Турбокомпрессор, в соответствии с рисунком 10, выполнен по схеме: радиальная центростремительная турбина и центробежный одноступенчатый компрессор при консольном расположении колес относительно опор.

Частота вращения вала турбокомпрессора, подача и давление нагнетаемого воздуха зависят от режима работы дизеля.

Корпус турбины 2 турбокомпрессора отлит из высокопрочного чугуна. Проточная часть турбины для прохода отработавших газов образована корпусом и колесом турбины.

Корпус компрессора 11 отлит из алюминиевого сплава, его проточная часть образована корпусом и колесом компрессора.

Корпуса турбины и компрессора крепятся к корпусу подшипников 14, отлитому из высокопрочного чугуна.

Колесо турбины 1 отлито из жаропрочного сплава и приварено к валу.

Колесо компрессора 6 отлито из алюминиевого сплава и крепится на валу специальной гайкой.

Вал вращается в радиальном подшипнике, выполненном в виде плавающей не вращающейся моноштулки 3. Моноштулка фиксируется в корпусе подшипников фиксатором. Осевое перемещение вала воспринимает упорный подшипник 12.

Подшипники турбокомпрессора смазываются и охлаждаются маслом, поступающим по трубопроводу от масляного фильтра. Как в радиальном, так и в упорном подшипниках дополнительно осуществляется центробежная очистка масла. Из турбокомпрессора масло сливается в картер дизеля.

Со стороны компрессора и турбины установлены газомасляные уплотнения, в качестве которых используются пружинные уплотнительные кольца 8 и 15, установленные в канавках вала. Со стороны компрессора для повышения эффективности установлен маслоотражатель, а со стороны турбины – экран.

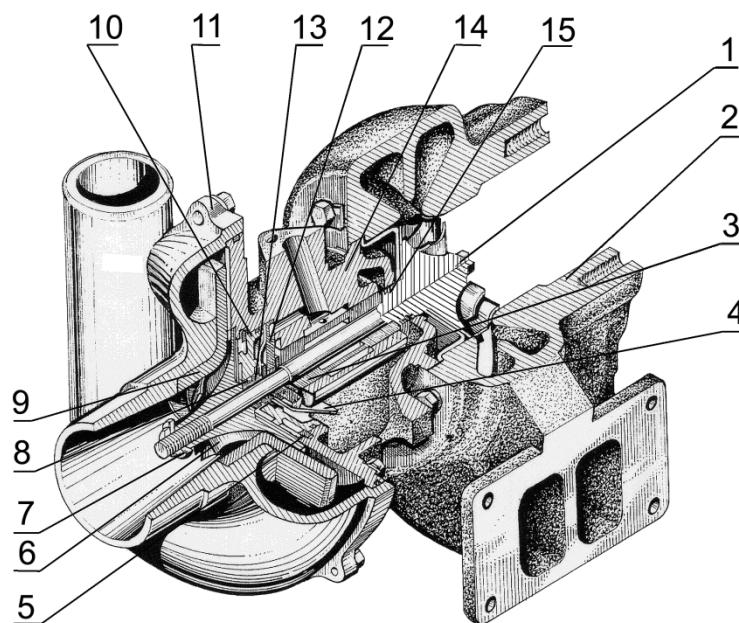

1 - колесо турбины с валом; 2 - корпус турбины; 3 - подшипник; 4 - маслоотражатель; 5-кольцо эксцентрическое; 6 - колесо компрессора; 7 - гайка специальная; 8, 15 –уплотнительные кольца; 9 - диффузор; 10 - крышка; 11 - корпус компрессора; 12 –упорный подшипник; 13 – втулка распорная; 14 - корпус подшипников.

Рисунок 10- Турбокомпрессор

#### 1.2.2.9 Устройство пуска

Устройство пуска дизелей Д-260.1С, Д-260.2С, Д-260.4С, Д-260.7С, Д-260.9С, состоит из электрического стартера номинальным напряжением 24В, дизеля Д-260.14С - из электрического стартера номинальным напряжением 12 В или 24В. Стартер представляет собой электродвигатель постоянного тока со смешанным возбуждением с электромагнитным реле и механизмом привода.

Для обеспечения пуска при низких температурах окружающего воздуха конструкция дизеля предусматривает возможность использования устанавливаемого на тракторе, комбайне (машине) пускового приспособления аэрозольного для впрыска легковоспламеняющейся жидкости. Для этого впускной коллектор имеет отверстие К1/8" под установку форсунки пускового приспособления, а также все

дизели имеют места для подвода и отвода теплоносителя от системы тепловой подготовки, устанавливаемой потребителем на машине.

#### *1.2.2.10 Генератор и его привод*

На дизелях устанавливаются безщеточные генераторы переменного тока, с встроенным выпрямительным и регулирующим напряжением устройствами, предназначенные для работы в качестве источника электроэнергии в схемах электрооборудования тракторов, сельскохозяйственных и других машин.

Генераторы имеют выводы для подключения к цепям: «+» - нагрузки и аккумуляторной батарее; «Д» - реле блокировки стартера; «~» - тахометра (Рисунок 28).

Генератор служит для подзарядки аккумуляторной батареи, а также для питания постоянным током потребителей электроэнергии, установленных на тракторе, машине.

Привод генератора осуществляется клиновым ремнем от шкива коленчатого вала.

#### *1.2.2.11 Компрессор и его привод*

Для привода пневматических тормозов прицепа и накачивания шин дизели, устанавливаемые на трактор, комбайн, машину, оборудованы поршневым одноступенчатым компрессором (Таблица 6).

Компрессор А29.05.000БЗА устанавливается на фланце крышки распределения и имеет привод от шестерни привода компрессора и топливного насоса механизма распределения. Компрессоры ПК155-20 и 5336-3509012 имеет клиноременный привод и устанавливаются через плиту на крышке распределения.

**При работе дизеля на сельскохозяйственных работах, не требующих использования энергии сжатого воздуха, компрессор А29.05.000БЗА должен быть отключен. Запрещается включение компрессора при работающем дизеле.**

Охлаждение компрессора А29.05.000БЗА - воздушное.

Охлаждение компрессоров ПК 155-20 и 5336-3509012 – жидкостное. Система охлаждения компрессора объединена с системой охлаждения дизеля. Подвод охлаждающей жидкости к компрессору осуществляется от водомасляного теплообменника, отвод – в корпус термостатов.

#### *1.2.2.12 Насос шестеренный и его привод*

Для обеспечения систем гидрофицированного управления трактором или другим энергетическим средством на двигателе устанавливается шестеренный насос НШ 10-3Л, НШ 14-3Л или НШ 16-3Л.

Насос приводится во вращение через привод от распределительных шестерен двигателя.

На дизелях Д-260.7С и Д-260.14С (дорожная техника) привод насоса и насосы шестеренные НШ25М-4 и НШ32-3У установлены на плите, закрепленной к крышке распределения.

Насосы НШ25М-4 и НШ32-3У приводятся во вращение клиноременной передачей от шкива, установленного на носке коленчатого вала.

### 1.2.2.13 Муфта сцепления

Муфта сцепления предназначена для передачи крутящего момента от коленчатого вала дизеля на трансмиссию, а также служит для кратковременного разъединения дизеля с трансмиссией при работающем дизеле, для обеспечения безударного переключения передач и плавного трогания с места.

На дизелях устанавливается фрикционная, сухая, однодисковая или двухдисковая постоянно-замкнутая муфта сцепления в соответствии с таблицей 6.

### 1.2.3 Маркировка и пломбирование составных частей дизеля

Маркировка составных частей дизеля, изготавливаемых на «ММЗ» и получаемых по кооперации, производится на основании и в соответствии с действующей конструкторской документацией завода.

Маркировка покупных изделий, являющихся составными частями дизеля, - в соответствии с конструкторской документацией предприятий-поставщиков.

Положение регулировочных элементов (болтов) топливного насоса высокого давления, влияющее на параметры технической характеристики дизеля, фиксируется проволокой и пломбой с нанесенным при фиксации клеймом. Это исключает возможность несанкционированной регулировки топливного насоса.

Точки пломбирования определены конструкторской документацией завода-изготовителя топливного насоса высокого давления.

## 2 ИСПОЛЬЗОВАНИЕ ПО НАЗНАЧЕНИЮ

### 2.1 Эксплуатационные ограничения

Для обеспечения длительной и безотказной работы дизеля в процессе эксплуатации придерживайтесь следующих основных положений:

- В гарантийный период эксплуатации для сохранения гарантийных обязательств необходимо применять оригинальные фильтры очистки масла, фильтры очистки топлива, фильтры очистки воздуха, изготовленные под торговой маркой ОАО «Управляющая компания холдинга «МИНСКИЙ МОТОРНЫЙ ЗАВОД» (см. приложение К);

- до включения нового дизеля в работу под нагрузкой произведите его обкатку, руководствуясь п.2.3.4;

- в начале смены перед пуском дизеля проверяйте уровень масла в картере дизеля и охлаждающей жидкости в радиаторе;

- после пуска, до включения нагрузки, дайте дизелю поработать 2-3 мин сначала на минимальной частоте вращения холостого хода с постепенным повышением ее до  $1600 \text{ мин}^{-1}$  не более, **полная нагрузка непрогретого дизеля не допускается;**

- **работа дизеля на минимальной частоте вращения холостого хода более 15 мин не рекомендуется**, так как возникающее при этом разрежение компрессорной ступени турбокомпрессора приводит к прорыву масла через уплотнения и его выбросам во впускной коллектор;

- во время работы дизеля следите за показаниями контрольных приборов;

- работа дизеля при давлении масла в главной масляной магистрали ниже 0,1 МПа (0.16 МПа – дизель Д-260.14С) не допускается;

- проводите своевременно техническое обслуживание дизеля, руководствуясь разделом 3.1;

- периодически проверяйте состояние крепления сборочных единиц, при необходимости производите подтяжку креплений;

- применяйте топливо и масло только тех марок, которые указаны в настоящем руководстве;

- содержите дизель в чистоте, не допускайте течи топлива, масла и охлаждающей жидкости, подсоса неочищенного воздуха в цилиндры;

- при мойке дизеля не допускается попадание прямых струй воды на узлы электрооборудования.

## 2.2 Подготовка дизеля к использованию

### 2.2.1 Меры безопасности при подготовке дизеля

К подготовке дизелей допускаются операторы, водители и мотористы тракторов, комбайнов и машин, прошедшие специальное обучение и имеющие удостоверение о присвоении квалификации, прошедшие инструктаж по технике безопасности и пожарной безопасности.

**Приступайте к работе только после подробного изучения устройства и правил эксплуатации дизеля.**

При проведении погрузочно-разгрузочных работ зачаливание строп производите только за рым-болты, имеющиеся на дизеле. (Схема зачаливания дизеля согласно Приложению Ж).

При расконсервации дизеля соблюдайте требования пожарной безопасности и гигиены при обращении с химреактивами, использованной ветошью и промасленной бумагой.

Не допускайте демонтаж с дизеля предусмотренных конструкцией ограждений.

При осмотре дизеля пользуйтесь переносной лампой напряжением не более 12 В.

Инструмент и приспособления при подготовке дизеля должны быть исправными, соответствовать назначению и обеспечивать безопасное выполнение работ.

Рабочее место подготовки дизеля должно быть оборудовано средствами пожаротушения.

### 2.2.2 Расконсервация дизеля, сборочных единиц и деталей

Дизели, поступающие потребителю, законсервированы на срок хранения 6 месяцев или на 1 год.

Конкретный срок консервации указывается в паспорте на дизель.

Перечень операций по расконсервации указан в таблице 8.

Таблица 8

№ п/п	Перечень операций	Срок консервации	
		1 год	6 мес.
<i>Расконсервация дизеля</i>			
1	Расчехлить дизель.	+	-
2	Удалить при помощи дизельного топлива консервационное масло с наружных неокрашенных законсервированных поверхностей дизеля.	+	+
3	Снять заглушки или полиэтиленовую пленку, закрывающие наружные отверстия выхлопного коллектора, всасывающего коллектора, корпуса термостата, патрубка водяного насоса, турбокомпрессора, сапуна дизеля и полиэтиленовые мешки с моноциклона воздухоочистителя и стартера. Удалить заглушку из отверстия гидронасоса типа НШ.	+	+
4	Слить через сливные отверстия картера дизеля, топливного насоса остатки консервационного масла.	+	-
5	Слить из системы охлаждения остатки консервационного раствора через сливной краник.	+	-
6	Подготовить дизель к пуску. Заправить картер дизеля, топливный насос и поддон чистым маслом.	+	-
7	Прокачать систему топливоподдачи насосом ручной подкачки, удалив воздух из фильтра тонкой очистки топлива и головки топливного насоса (см. п. 2.3.1).	+	-
<i>Расконсервация сборочных единиц и деталей</i>			
8	Расконсервацию прикладываемых к дизелю сборочных единиц производить протираaniem ветошью, смоченной уайт-спиритом (ГОСТ3134-78), с последующим протираанием насухо.	+	+
9	Расконсервацию прикладываемых деталей производить в моющем растворе струйным методом или методом окунания с последующей горячей сушкой: -температура моющего раствора от 60° С до 80° С; -температура сушки от 70° С до 80° С.	+	+

### **2.2.3 Доукомплектация дизеля**

При установке на машину дизели должны быть доукомплектованы: топливным баком, радиатором системы охлаждения, вентилятором, охладителем наддувочного воздуха (для дизелей Д-260.4С, Д-260.7С, Д-260.9С, Д-260.14С), воздухоочистителем, приборами электрооборудования и контрольными приборами.

В конструкции дизеля предусмотрены места для подвода и отвода теплоносителя от системы предпускового подогрева, которая должна устанавливаться на машине и использоваться с целью предпускового подогрева дизеля для его запуска при окружающей температуре ниже минус 20° С.

### **2.2.4 Заправка системы охлаждения**

Заправьте емкости системы охлаждения путем залива в радиатор охлаждающей жидкости (марка жидкости и объем заправки указаны в таблице Приложения А).

**Пуск и работа дизеля с незаполненной системой охлаждения не допускается.**

Во избежание образования большой накипи не допускается применять воду в системе охлаждения.

### **2.2.5 Заправка топливом и маслом**

Заправьте топливный бак дизельным топливом, масляный картер и моторным маслом. Марки топлива и масла применяйте в соответствии с диапазоном температур окружающего воздуха при эксплуатации дизеля. Рекомендуются марки дизельного топлива и масла указаны в таблице Приложения А.

**Применение топлива и масел других марок может привести к преждевременному выходу из строя дизеля, невыполнению дизелем экологических показателей, а также к затруднительному пуску в холодное время.**

Дизельное топливо должно быть чистым, без механических примесей, масла и воды.

Смазочные материалы должны быть чистыми и не содержать механических примесей и воды.

### **2.2.6 Органы управления и приборы контроля работы дизеля**

Управление дизелем дистанционное, с места оператора или водителя. Монтаж приборов и органов управления дизелем производится потребителем при установке дизеля на трактор, комбайн (машину).

Частота вращения коленчатого вала изменяется с помощью рычага или педали, соединенных с рычагом управления регулятором топливного насоса.

Включение стартера при пуске дизеля осуществляется выключателем, расположенным на щитке приборов трактора, машины.

Пусковое приспособление азрозольное включается отдельным кнопочным выключателем на щитке приборов трактора, комбайна (машины), позволяющим продолжить подачу легковоспламеняющейся жидкости после автоматического отключения стартера до выхода дизеля на режим самостоятельной работы.

Приборы для контроля за работой дизеля располагаются на щитке приборов трактора, комбайна (машины).

Датчик указателя давления масла в системе смазки и датчик сигнализатора аварийного давления установлены в крышке теплообменника, а датчик указателя температуры охлаждающей жидкости и датчик аварийной температуры охлаждающей жидкости - в корпусе термостатов.

Степень засоренности воздухоочистителя контролируется с помощью датчика сигнализатора засоренности воздушного фильтра, предназначенного для включения сигнальной лампы при засоренности воздушного фильтра выше допустимого.

## 2.3 Использование дизеля

### 2.3.1 Порядок действия обслуживающего персонала при выполнении задач применения дизеля

Перед пуском нового или долго не работавшего дизеля выполните следующие операции:

- проверьте уровень масла в картере дизеля;
- проверьте уровень охлаждающей жидкости в системе охлаждения;
- проверьте, открыт ли кран топливного бака;
- заполните топливную систему дизеля топливом для чего выполните действия в соответствии с п.3.2.12 настоящего руководства.

**Слив топлива производите в емкость.**

### 2.3.2 Пуск дизеля

Установите органы управления включением силовых приводов (рычаг переключения коробки передач) трактора, (машины) в нейтральное положение.

Включите выключатель аккумуляторных батарей.

Переведите рычаг останова топливного насоса в крайнее положение, соответствующее включению подачи топлива.

Установите рычаг управления подачей топлива в положение, соответствующее наибольшей подаче.

Выключите муфту сцепления трактора (машины), включите стартер и пустите дизель.

После пуска дизеля включите муфту сцепления.

Продолжительность непрерывной работы стартера не должна превышать 15 с.

Если дизель не пустился, повторный пуск производите после 30...40 с.

Если после трех попыток дизель не пустился, найдите неисправность и устраните ее.

Для облегчения пуска холодного дизеля в зимнее время (при температуре воздуха +5°С и ниже) сделайте следующее:

- а) выключите вал отбора мощности (ВОМ), насос гидросистемы, компрессор;
- б) прокачайте систему топливоподачи ручным подкачивающим насосом для удаления воздуха из системы и создания давления в головке топливного насоса;
- в) прогрейте дизель с помощью предпускового подогревателя охлаждающей жидкости (при его наличии на тракторе (машине));
- г) нажмите и удерживайте нажатой клавишу включения пускового приспособления аэрозольного и одновременно поверните ключ выключателя стартера в положение «Пуск», удерживая его в этом положении до запуска, но не более 15 с.

При отсутствии вспышек в цилиндрах дизеля в течение первых 5..10 с смени-те баллон аэрозольной упаковки легковоспламеняющейся жидкости (ЛВЖ).

При пуске дизеля и неустойчивой его работе после отключения стартера допускается придержать включенным пусковое приспособление до начала стабильной самостоятельной работы дизеля.

Прогрейте дизель до устойчивой работы на оборотах коленчатого вала 700-900 мин<sup>-1</sup> (в течение 2-3 мин), а затем дайте ему поработать на повышенных оборотах, постепенно увеличивая обороты до 1600 мин<sup>-1</sup> до достижения температуры охлаждающей жидкости 40° С.

Дальнейший прогрев дизеля до достижения температуры охлаждающей жидкости 70° С обеспечьте при движении трактора, машины на низшей передаче.

**Использовать дизель на полную мощность можно только при достижении температуры охлаждающей жидкости 70° С.**

При пуске холодного дизеля из выпускной трубы может некоторое время идти белый дым, что не является неисправностью, так как дизель работает с переохлаждением.

При температуре окружающей среды выше +5°С использование ЛВЖ не требуется. В летнее время года пусковое приспособление аэрозольное должно быть отключено.

**Не подогревайте всасываемый воздух перед воздухоочистителем открытым пламенем.**

**Не производите пуск дизеля буксировкой транспортного средства.**

### *2.3.3 Остановка дизеля*

**Перед остановкой дизеля дайте ему поработать в течение 3-5 мин сначала на средней, а затем на минимальной частоте холостого хода для снижения температуры охлаждающей жидкости и масла. Несоблюдение этих указаний приведет к выходу из строя турбокомпрессора.**

Остановите дизель перемещением рычага останова топливного насоса в крайнее положение, соответствующее отключению подачи топлива.

После остановки дизеля выключите выключатель аккумуляторных батарей.

### *2.3.4 Эксплуатационная обкатка*

Для приработки трущихся деталей дизель перед пуском в эксплуатацию должен быть обкатан.

**Работа дизеля с полной нагрузкой без предварительной обкатки не допускается.**

Эксплуатационную обкатку дизеля проводит эксплуатирующая организация.

После подготовки дизеля к работе пустите его и, убедившись в исправной работе, приступайте к обкатке.

Обкатку дизеля на холостом ходу проводите в течение 5 мин с постепенным увеличением частоты вращения до 1600 мин<sup>-1</sup>, затем проводите обкатку под нагрузкой в течение 30 часов работы дизеля.

Обкатку дизеля, установленного на тракторе, комбайне, (машине), под нагрузкой проводите на работах, не требующих больших тяговых усилий, постепенно увеличивая нагрузку переходом на более высокую передачу.

После обкатки дизеля выполните следующие операции технического обслуживания:

- очистите ротор центробежного масляного фильтра;
- слейте отстой из фильтров грубой и тонкой очистки топлива;

- проверьте и, при необходимости, отрегулируйте натяжение приводных ремней;
- проверьте и, при необходимости, подтяните наружные резьбовые соединения.

### ***2.3.5 Особенности эксплуатации и обслуживания дизеля в зимних условиях***

При низкой температуре окружающего воздуха эксплуатация дизеля усложняется. Чтобы обеспечить бесперебойную и надежную работу его в зимний период, который начинается при понижении температуры окружающего воздуха до плюс 5° С и ниже, заблаговременно подготовьте дизель к переходу на режим зимней эксплуатации, для чего проведите очередное техническое обслуживание, дополнив его операциями сезонного технического обслуживания. Моторный отсек машины должен быть оборудован утеплительным чехлом (капотом), а дизель, при необходимости, средствами облегчения пуска (предпусковые подогреватели, пусковые приспособления аэрозольные), заполните систему охлаждения жидкостью в соответствии с таблицей А.1 (Приложение А), проверьте состояние аккумуляторных батарей, произведите их подзарядку при необходимости (аккумуляторные батареи должны быть полностью заряженными).

Если в системе охлаждения в летний период использовалась охлаждающая жидкость, незамерзающая при низкой температуре, то необходимо проверить ее на морозостойкость и, при необходимости, изменить состав в соответствии с ожидаемой температурой окружающей среды.

При переходе на режим зимней эксплуатации применяйте только зимние сорта масла и топлива в соответствии с химмотологической картой (Приложение А).

При температуре окружающего воздуха от плюс 5°С до минус 20°С используйте пусковое приспособление аэрозольное.

В конструкции дизеля предусмотрены места для подвода и отвода теплоносителя от системы предпускового подогрева, которая должна устанавливаться на машине и использоваться с целью предпускового подогрева дизеля для его пуска при окружающей температуре ниже минус 20°С.

При стоянке трактора, машины на открытой площадке, сразу после остановки дизеля установите рычаг останова топливного насоса в положение, соответствующее включению подачи топлива, для облегчения последующего пуска.

### 2.3.6 Возможные неисправности и методы их устранения

Во время работы дизеля следите за показаниями приборов, цветом выхлопных газов, прислушивайтесь к работе дизеля. При появлении ненормальных шумов остановите дизель, выявите причину неисправности и устраните ее. Перечень возможных неисправностей дизеля в процессе эксплуатации и рекомендации по действиям при их возникновении приведены в таблице 9.

Таблица 9

Неисправность, внешнее проявление	Способ устранения
<b>1 Дизель не пускается</b>	
1.1 Воздух в топливной системе	Прокачайте систему насосом ручной подкачки топлива. Устраните подсос воздуха в топливной системе
1.2 Неисправен топливный насос	Снимите топливный насос с дизеля и отправьте в мастерскую для ремонта
1.3 Засорены топливные фильтры	Промойте фильтр грубой очистки топлива и замените фильтрующий элемент фильтра тонкой очистки топлива
<b>2 Дизель не развивает мощности</b>	
2.1 Рычаг управления топливным насосом не доходит до упора	Отрегулируйте тяги управления топливным насосом
2.2 Засорился фильтрующий элемент фильтра тонкой очистки топлива	Замените фильтрующий элемент фильтра тонкой очистки топлива
2.3 Неисправны форсунки	Выявите неисправные форсунки, промойте и отрегулируйте
2.4 Неправильно установлен угол опережения впрыска топлива	Установите рекомендуемый угол опережения впрыска топлива
2.5 Засорен воздухоочиститель дизеля	Проведите техническое обслуживание воздухоочистителя
2.6 Неисправен топливный насос	Снимите топливный насос с дизеля и отправьте в мастерскую для ремонта
2.7 Снизилось давление наддува	Снимите турбокомпрессор с дизеля и отправьте в мастерскую для ремонта
2.8 Нарушена герметичность охладителя наддувочного воздуха	Определите причину разгерметизации и устраните ее
<b>3 Дизель дымит на всех режимах работы</b>	
<i>3.1 Из выпускной трубы идет черный дым</i>	
3.1.1 Засорен воздухоочиститель дизеля	Проведите техническое обслуживание воздухоочистителя
3.1.2 Зависла игла распылителя форсунки	Выявите неисправную форсунку, промойте или замените распылитель, отрегулируйте форсунку
3.1.3 Неисправен топливный насос	Снимите топливный насос с дизеля и отправьте в мастерскую для ремонта

## Продолжение таблицы 9

Неисправность, внешнее проявление	Способ устранения
<i>3.2 Из выпускной трубы идет белый дым</i>	
3.2.1 Дизель работает с переохлаждением	Прогрейте дизель, во время работы поддерживайте температуру охлаждающей жидкости в пределах 85-95°С
3.2.2 Попадание воды в топливо	Замените топливо
3.2.3 Отсутствует зазор между клапанами и коромыслами	Отрегулируйте зазоры между клапанами и коромыслами
3.2.4 Неправильно установлен угол опережения впрыска топлива	Установите рекомендуемый угол опережения впрыска топлива
<i>3.3 Из выпускной трубы идет синий дым</i>	
3.3.1 Попадание масла в камеру сгорания в результате износа поршневых колец, поршней, гильз	Замените изношенные поршневые кольца, поршни, гильзы
3.3.2 Избыток масла в картере дизеля	Слейте избыток масла, установив уровень по верхней метке стержня масломера
<b>4 Дизель перегревается</b>	
4.1 Недостаточное количество охлаждающей жидкости в системе охлаждения	Долейте охлаждающую жидкость в радиатор до нормального уровня
4.2 Загрязнен снаружи радиатор	Очистите радиатор
4.3 Наличие накипи в системе охлаждения из-за использования воды	Очистите и промойте систему охлаждения от накипи. Заправьте в систему охлаждающую жидкость
4.4 Не полностью открывается клапан термостата	Замените термостат
4.5 Недостаточное натяжение ремня вентилятора	Натяните ремень
4.6 Замасливание приводного ремня вентилятора и шкивов	Снять приводной ремень, удалить следы масла с поверхности ремня и шкивов
<b>5 Давление масла на прогревом дизеле ниже допустимого</b>	
5.1 Неисправен датчик или указатель давления	Замените датчик или указатель давления, при необходимости, после проверки давления масла контрольным комплектом приборов
5.2 Нарушена герметичность соединений маслопроводов	Выявите место нарушения герметичности и восстановите ее
5.3 Неисправен масляный насос	Выявите неисправность и устраните
5.4 Уровень масла в картере дизеля ниже допустимого	Долейте масло до верхней метки стержня масломера

## Продолжение таблицы 9

Неисправность, внешнее проявление	Способ устранения
5.5 Заедание предохранительного клапана в корпусе масляного фильтра	Промойте клапан и втулку, отрегулируйте давление в системе смазки
5.6 Предельный износ в сопряжениях шейки коленчатого вала-коренные (шатунные) вкладыши	Устраните неисправность
<b>6 Дизель идет вразнос</b>	
Немедленно остановите дизель перекрытием подачи топлива или воздуха. Снимите топливный насос с дизеля и отправьте в специализированную мастерскую для выяснения причины и устранения неисправности	
<b>7 Турбокомпрессор - См. Приложение Е</b>	
<b>8 Стартер</b>	
8.1 При включении стартера не проворачивается коленчатый вал дизеля или вращается очень медленно:	
8.1.1 Слабая затяжка клемм аккумулятора или окисление наконечников проводов	Зачистите наконечники и затяните клеммы
8.1.2 Разрядилась аккумуляторная батарея ниже допустимого предела	Зарядите или замените аккумуляторную батарею
8.1.3 Загрязнились коллектор и щетки	Очистите коллектор и щетки
8.1.4 Плохой контакт щеток с коллектором. Износ щеток больше допустимого	Снимите стартер с дизеля, зачистите коллектор, устраните зависание щеток или замените их, если они изношены
8.1.5 В реле стартера обгорели поверхности контактных болтов и контактной пластины, контактирующие при включении	Зачистите контакты реле стартера или установите контактные болты в гнездах крышки, повернув вокруг оси на 180°, а контактную пластину установите обратной стороной
8.1.6 Вышел из строя привод стартера	Замените привод стартера
8.2 После запуска дизеля стартер остается во включенном состоянии:	
8.2.1 Приварилась контактная пластина к болтам контактным реле стартера	Остановите дизель, отключите батарею и выполните работы по п. 8.1.5
8.3 Якорь стартера вращается с большой частотой, не проворачивая коленвал дизеля	

## Продолжение таблицы 9

Неисправность, внешнее проявление	Способ устранения
8.3.1 Излом зубьев венца маховика	Замените венец маховика
8.3.2 Вышел из строя привод стартера	Замените привод стартера
8.4 Реле стартера работает с перебоями (включает стартер и тотчас выключает)	
8.4.1 Обрыв удерживающей обмотки реле	Замените реле
8.4.2 Разряжена аккумуляторная батарея	Зарядите или замените аккумуляторную батарею
8.5 Шестерня привода систематически не входит в зацепление с венцом маховика при нормальной работе реле	
8.5.1 Торцовый износ затылованной части зубчатого венца маховика	Затылуйте зубья венца или замените венец маховика
8.5.2 Заедание шестерни привода на валу ротора из-за отсутствия или некачественной смазки	Очистить привод и вал от старой смазки; нанести смазку ЦИАТИМ-201/203/221
8.5.3 Торцовый износ затылованной части зубчатого венца шестерни привода	Затылуйте зубья или замените привод

**9 Генератор**

9.1 Амперметр не показывает зарядку после пуска дизеля и далее в течение всего времени работы:	
9.1.1 Обрыв плюсового вывода или замыкание его на корпус генератора;	Отсоедините выпрямитель, спаяйте и изолируйте место обрыва. Изолируйте место повреждения изоляции
9.1.2 Обрыв цепи катушки возбуждения	Разберите генератор, спаяйте и изолируйте место повреждения, а при невозможности устранения данного дефекта, замените катушку возбуждения
9.1.3 Замыкание на корпус генератора одной из фаз статора	Замените статор
9.1.4 Короткое замыкание выводов силового выпрямителя или пробой диодов прямой и обратной полярности	Замените выпрямительное устройство

## Продолжение таблицы 9

Неисправность, внешнее проявление	Способ устранения
9.1.5 Неисправен регулятор напряжения	Замените регулятор напряжения
9.2 Генератор не отдает полной мощности:	
9.2.1 Обрыв проводов, идущих к регулятору	Спаяйте и изолируйте место повреждения
9.2.2 Обрыв одной из фаз статора	Замените статор
9.2.3 Межвитковое замыкание обмотки статора	Замените статор
9.2.4 Межвитковое замыкание обмотки катушки возбуждения	Замените катушку возбуждения
9.2.5 Неисправен один из диодов силового выпрямителя	Замените выпрямительное устройство
9.3 Аккумуляторная батарея систематически перезаряжается	
9.3.1 Неисправен регулятор напряжения	Замените регулятор напряжения
9.3.2 Замыкание на корпус вывода «Ш» регулятора напряжения	Изолируйте место повреждения изоляции
9.4 Шум генератора:	
9.4.1 Проскальзывание приводного ремня или чрезмерное его натяжение	Отрегулируйте натяжение приводного ремня
<b>10 Система охлаждения</b>	
10 Попадание масла в систему охлаждения, или попадание охлаждающей жидкости в масло	Снять и проверить на герметичность жидкостно-маслянный теплообменник. Заменить резиновые уплотнительные кольца

**2.3.7 Меры безопасности при использовании дизеля по назначению**

Для обеспечения безопасной работы и предупреждения несчастных случаев во время эксплуатации и технического обслуживания дизеля выполняйте следующие правила:

- приступайте к работе только после изучения устройства и правил эксплуатации дизеля;
- не допускайте работу трактора, комбайна, машины с неисправным дизелем;
- не пускайте дизель в закрытом помещении с плохой вентиляцией;
- **техническое обслуживание и устранение неисправностей производите при неработающем дизеле;**
- **во избежание ожогов лица и рук пробку горловины радиатора на горячем дизеле открывайте, пользуясь рукавицей или тряпкой;**
- монтаж и демонтаж дизеля производите при помощи троса, зачального за рым-болты, имеющиеся на дизеле (схема зачаливания дизеля согласно Приложению Ж);

- **не пользуйтесь открытым огнем для прогрева топливопроводов и масляного картера дизеля в холодное время года;**
- следите, чтобы во время работы дизеля вблизи выпускного коллектора, турбокомпрессора и глушителя не было легковоспламеняющихся материалов;
- заправку горюче-смазочными материалами производите механизированным способом с соблюдением правил пожарной безопасности;
- **слив топлива при заполнении топливной системы (при прокачке) производите только в емкость;**
- **не подогревайте всасываемый воздух перед воздухоочистителем открытым пламенем;**
- **не пускайте дизель с незаполненной охлаждающей жидкостью системой охлаждения;**
- после остановки дизеля выключите выключатель аккумуляторных батарей.

Помещения, в которых производится пуск дизеля или использование трактора или машины в качестве силового привода, должны иметь приточно-вытяжную вентиляцию, а система выпуска дизеля должна быть оборудована автономным газоотводом, обеспечивающим принудительный отвод выпускных газов от глушителя дизеля за пределы помещения.

#### 2.4 Действия в экстремальных условиях

В случае аварии немедленно остановите дизель выключением подачи топлива.

В чрезвычайной ситуации при возникновении на двигателе очага пламени, засыпьте его песком, накройте брезентом, мешковиной или другой плотной тканью. Используйте углекислотный огнетушитель. **Не заливайте горящее топливо водой.**

Если частота вращения коленчатого вала дизеля чрезмерно увеличивается при работе двигателя без нагрузки, («дизель идет в разнос»), привести рычаг останова, отключающий подачу топлива в крайнее положение (при вращении по часовой стрелке).

Если по каким либо причинам указанные действия не привели к незамедлительному останову дизеля, необходимо снять моноциклон с воздухоочистителя и перекрыть приемную трубу воздухоочистителя плоским предметом (пластиной, книгой и т.п.).

**Во избежание травматизма перекрывать приемную трубу воздухоочистителя рукой категорически запрещается.**

Все действия по прекращению неуправляемого режима работы дизеля должны выполняться оперативно для предотвращения выхода из строя дизеля.

## 3 ТЕХНИЧЕСКОЕ ОБСЛУЖИВАНИЕ

### 3.1 Техническое обслуживание дизеля

#### 3.1.1 Общие указания

Техническое обслуживание проводится с целью поддержания дизеля в исправном состоянии в процессе эксплуатации.

Несоблюдение установленной периодичности и низкое качество технического обслуживания дизеля значительно уменьшают его ресурс, приводят к увеличению числа отказов, снижению мощности, ухудшению экологических показателей, росту затрат на его эксплуатацию.

**Эксплуатация дизеля без проведения очередного технического обслуживания не допускается.**

Допускается отклонение от установленной периодичности проведения технических обслуживаний в пределах  $\pm 10\%$ .

Отметки о проведении очередного планового технического обслуживания (за исключением ЕТО) должны быть занесены в формуляр трактора, комбайна, машины.

В ходе проведения технического обслуживания при подготовке к длительному хранению и при ТО-3 проводится техническое диагностирование дизеля, при котором определяют необходимость ремонта или его вид – текущий или капитальный.

Все неисправности, обнаруженные при проведении технического обслуживания, должны быть устранены. Операции технического обслуживания, связанные с разборкой его сборочных единиц, проводятся в закрытом помещении для предохранения от попадания пыли и грязи во внутренние полости сборочных единиц дизеля.

#### 3.1.1.1 Виды и периодичность технического обслуживания

Виды и периодичность технического обслуживания приведены в таблице 10.

Таблица 10

Вид технического обслуживания	Использование дизеля	
	Круглогодичное	Сезонное
	Периодичность или часы	
1 Техническое обслуживание при подготовке к эксплуатационной обкатке	Перед началом эксплуатации нового дизеля или прошедшего капитальный ремонт. Проводится в соответствии с указаниями п.2.2.2 – 2.2.5	
2 Техническое обслуживание по окончании эксплуатационной обкатки	Перед началом эксплуатации нового дизеля или прошедшего капитальный ремонт.	

	Проводится в соответствии с указаниями п.2.3.4
3 Ежемесянное техническое обслуживание (ЕТО)	8-10
4 Первое техническое обслуживание (ТО-1)	125

## Продолжение таблицы 10

Вид технического обслуживания	Использование дизеля	
	Круглогодичное	Сезонное
	Периодичность или часы	
5 Второе техническое обслуживание (ТО-2)	500	
6 Третье техническое обслуживание (ТО-3)	1000	
7 Сезонное техническое обслуживание при переходе к осенне-зимнему (ТО-ОЗ) или весенне-лет-нему (ТО-ВЛ) периодам эксплуатации	-	Проводится одновременно с очередным техническим обслуживанием (ТО-1, ТО-2, ТО-3)
8 Техническое обслуживание при кратковременном (от 10 дней до 1 месяца) хранении	Проводится в соответствии с разделом 5	
9 Техническое обслуживание при подготовке к длительному хранению	Проводится в соответствии с разделом 5	
10 Техническое обслуживание при длительном хранении	Проводится в соответствии с указаниями раздела 5	
11 Техническое обслуживание перед началом сезона работы (ТО-Э)	-	Проводится в соответствии с п. 3.1.1.1.1

#### 3.1.1.1.1 Техническое обслуживание дизелей перед началом сезона работы комбайна (ТО-Э)

Расконсервируйте дизель, руководствуясь п. 2.2.2 (Таблица 8).

Установите снятые узлы и детали, сданные на склад во время хранения.

Отрегулируйте натяжение приводных ремней.

Залейте охлаждающую жидкость в радиатор.

Запустите дизель и прослушайте его работу, проверьте показания контрольных приборов.

Проверьте герметичность всех соединений воздухоочистителя и впускного тракта.

### 3.1.1.2 Требование к составу и квалификации обслуживающего персонала

Таблица 11

Вид технического обслуживания	Состав и квалификация обслуживающего персонала
ЕТО	Оператор, водитель или моторист трактора, комбайна или машины, на которых установлен дизель
ТО-1; 2ТО-1; ТО-2; ВЛ; ОЗ	Слесарь 3 – 4 разряда, имеющий общетехническую подготовку по программе обучения слесарей, знающий устройство и принцип действия дизелей Д-260С и их модификаций; оператор, водитель или моторист трактора, комбайна или машины, на которых установлены дизели
ТО-3; 2ТО-3	Моторист 4 – 5 разряда или мастер-наладчик и слесарь 3 – 4 разряда, имеющие общетехническую подготовку по программе обучения слесарей, знающие устройство и принцип действия дизелей Д-260С и их модификаций или оператор, водитель или моторист трактора, комбайна или машины, на которых установлены дизели

### 3.1.1.3 Требование к дизелю, направляемому на техническое обслуживание

Дизель, подлежащий техническому обслуживанию, должен быть подвергнут техническому осмотру с целью выявления мест протечки топлива и масла, которые после мойки определить трудно.

После технического осмотра дизель в составе машины, на которой он установлен, подвергается очистке и мойке.

Качество моечных работ в значительной степени влияет на безотказность и долговечность узлов дизеля. Неполная очистка деталей может сократить ресурс дизеля на 20 – 30 % и более.

Для выполнения определенного вида регулировочных работ, проводимых при техническом обслуживании, дизель необходимо прогреть до необходимого температурного режима в соответствии с указаниями настоящего руководства.

К техническому обслуживанию следует приступать после осмотра и подтяжки ослабленных креплений, выявленных при осмотре.

После окончания технического обслуживания дизель в составе машины направляется на площадку хранения, или на заправку топливом для продолжения проводимых работ.

Перечень основных и дублирующих ГСМ – в таблице А.1 (Приложение А).

### 3.1.2 Меры безопасности

Для обеспечения безопасной работы и предупреждения несчастных случаев во время технического обслуживания дизеля соблюдайте следующие правила:

- выполнение моечных работ допускается только после прохождения теоретического и практического инструктажей;
- не допускается работа с незаземленным моечным оборудованием и имеющим не зануленный электродвигатель насоса;
- не допускается мойка вне оборудованных для мойки мест, обеспечивающих экологическую безопасность;
- не пускайте дизель в закрытом помещении с плохой вентиляцией;
- техническое обслуживание и устранение неисправностей производите при неработающем дизеле;
- во избежание ожогов лица и рук пробку горловины радиатора на горячем дизеле открывайте, пользуясь рукавицей или тряпкой;
- приспособления, используемые в работе, должны быть в исправном состоянии;
- рабочий инструмент должен быть исправным и соответствующего размера;
- для осмотра использовать переносные светильники напряжением не выше 12 В;
- слив топлива при сливе отстоя из фильтров грубой и тонкой очистки топлива, при заполнении топливной системы (при прокачке) производите только в емкость;
- слив масла и консервационных составов производить только в емкости;
- не допускайте пролива ГСМ на рабочем месте;
- рабочее место при проведении технического обслуживания должно быть оборудовано средствами пожаротушения.

### 3.1.3 Порядок технического обслуживания

Таблица 3.3 – Наименования и сроки проведения работ по техническому обслуживанию

Наименование работ	Вид технического обслуживания						
	ЕТО	ТО-1	2ТО-1	ТО-2	ТО-3	2ТО-3	СТО
Проверка состояния ремней и патрубков всасывающего тракта, наличие течей и подтеканий топлива, масла, охлаждающей жидкости, наличие трещин на передних опорах дизеля	+	+	+	+	+	+	
Проверка уровня масла в картере дизеля	+	+	+	+	+	+	
Проверка уровня охлаждающей жидкости	+	+	+	+	+	+	
Слив отстоя из фильтра грубой очистки топлива		+	+	+	+	+	
Проверка натяжения ремня вентилятора и его замена		+	+	+	+	+	
Проверка засоренности воздухоочистителя		+	+	+	+	+	
* Очистка ротора центробежного масляного фильтра			+	+	+	+	
* Замена фильтрующего элемента масляного фильтра			+	+	+	+	
* Замена масла в картере дизеля			+	+	+	+	
Слив отстоя из фильтра тонкой очистки топлива			+	+	+	+	
Обслуживание воздухоочистителя				+	+	+	
Проверка герметичности всех соединений воздухоочистителя и впускного тракта				+	+	+	
Проверка зазора между клапанами и коромыслами				+	+	+	
Промывка фильтра грубой очистки топлива					+	+	
Замена фильтрующего элемента фильтра тонкой очистки топлива или замена фильтра тонкой очистки топлива				+	+	+	
Заполнение топливной системы					+	+	
Замена фильтрующих элементов воздухоочистителя						+	
Заправка зимних сортов топлива							+

Техническое обслуживание топливной аппаратуры (проверка топливного насоса на стенде, проверка форсунок на давление впрыска и качество распыла топлива, проверка установочного угла опережения впрыска топлива) рекомендуется проводить при проявлении неисправностей указанных в п. 2.3.6 или других неисправностей топливной аппаратуры выявленных в ходе эксплуатации, или при очередном техническом обслуживании.

\* - на дизелях, устанавливаемых на комбайны, очистку ротора ЦМФ, замену масляного фильтра и масла в картере дизеля производите через 125 часов работы.

### ***3.1.4 Проверка работоспособности дизеля***

Работоспособность дизеля проверяется путем проведения технического диагностирования.

Диагностирование дизеля проводится: при постановке на длительное хранение, при ТО-3, после плановой межремонтной наработки и при проверке качества проведения ремонта.

Предприятия, выполняющие ТО-3, должны иметь оборудование для ресурсного технического диагностирования или использовать передвижную диагностическую установку.

Перед выполнением операций диагностирования дизеля необходимо выполнить следующие подготовительные работы: осмотреть дизель, очистить его от грязи, произвести мойку и опросить оператора о работе дизеля.

При наличии информации о признаках предельного износа узлов или деталей: разрушение подшипников коленчатого вала, определяемое стуками при работе; повреждения или серьезные дефекты блока цилиндров – дизель направляют в капитальный ремонт.

Диагностирование ряда узлов, агрегатов и систем ведется по обобщенным показателям технического состояния (мощность, давление масла, температура воды, удельный расход топлива, объем газов, прорывающихся в картер), по которым может оцениваться состояние поршней, поршневых колец, гильз цилиндров, кривошипно-шатунного механизма.

Перед тестированием дизеля необходимо: проверить крепление узлов, топливный насос высокого давления, форсунки и угол опережения подачи топлива (при необходимости, провести регулировки), провести обслуживание (очистить) воздухоочиститель; заменить фильтрующий элемент фильтра тонкой очистки топлива; проверить турбокомпрессор; проверить и отрегулировать натяжение приводных ремней, клапаны механизма газораспределения; проверить и, при необходимости, восстановить уровень масла в картерах двигателя и топливного насоса, охлаждающей жидкости в радиаторе; проверить наличие топлива в баке.

После проведения указанных работ и устранения замеченных неисправностей приступить к диагностированию.

Контролируемые параметры дизелей – по п. 1.1.2.2, таблица 3.

Средства измерения для определения контролируемых параметров – п. 1.1.2.3, таблица 4.

После истечения гарантийного срока эксплуатации дизеля допускается определение мощности производить без тормозным способом. Безтормозной способ

позволяет определить мощность и топливную экономичность по эффективному расходу топлива, при этом не требуется снимать дизель с машины.

При безтормозном тестировании к системе топливоподачи низкого давления дизеля подключить расходомер топлива типа КИ-8955 или КИ-8940, а на впускную трубу воздухозаборника установить имитатор нагрузки типа КИ-5653.

К впускному патрубку системы воздухоподачи подключить пьезометр.

Дизель пускают и прогревают до нормального теплового состояния и при заданных режимах определяют эффективный расход топлива, а по нему – мощность двигателя.

При необходимости, для определения технического состояния узлов и деталей (подшипниковые узлы, ременные передачи, валы), не имеющих обобщенных показателей, техническое состояние определяют измерением размерных параметров (зазоров, разбега, люфтов) или опробыванием, осмотром

Все неисправности, обнаруженные при проведении технического диагностирования, должны быть устранены проведением текущего или капитального ремонта.

### ***3.1.5 Консервация (переконсервация)***

В зависимости от вида поставки, оговоренного договором или контрактом, дизели, поступающие потребителю, законсервированы на срок 6 месяцев или на один год. Конкретный срок консервации указывается в паспорте на дизель.

При хранении дизеля более указанного в паспорте срока консервации он должен быть подвергнут переконсервации.

Переконсервация дизеля после шестимесячного хранения должна производиться сроком на один год. Повторное применение шестимесячной консервации не допускается.

Следует помнить, что после пуска дизеля происходит расконсервация его внутренних полостей, систем охлаждения и подачи топлива.

#### ***3.1.5.1 Рекомендуемые материалы для консервации и их применение***

3.1.5.1.1 Консервация внутренних полостей и сборочных единиц дизеля, а также его наружных неокрашенных поверхностей производится промывочно-консервационным маслом Белакор АН-Т ТУ РБ 03535026.291-97 или моторным маслом по ГОСТ 8581-78, рекомендуемым для дизеля, с 15...25% присадки АКОР-1 ГОСТ 15171-78.

К моторному маслу в несколько приемов (при интенсивном перемешивании до получения однородной смеси) добавить присадку АКОР-1. Однородность смеси определяется отсутствием черных или темно-коричневых разводов на струе смеси, стекающей с мешалки.

Перед применением масло Белакор АН-Т необходимо тщательно перемешать. Подогревание масла Белакор АН-Т не производится. В зимнее время, при загустевании масла, допускается его подогрев до 80°С.

3.1.5.1.2 Консервация топливной системы (топливопроводы, топливные фильтры, форсунки, топливный насос) производится консервационной смесью дизельного топлива по ГОСТ 305-82 с 5...10% присадки АКОР-1.

К дизельному топливу в несколько приемов (при интенсивном перемешивании до получения однородной смеси) добавить присадку АКОР-1. Однородность смеси определяется отсутствием черных или темно-коричневых разводов на струе смеси, стекающей с мешалки.

3.1.5.1.3 Консервация системы охлаждения дизеля производится загущенным водным раствором хроматов следующего состава (в г/л):

- глицерин ГОСТ 6823-77	- 800;
- калий двуххромовокислый ГОСТ 4220-75	- 30...50;
- сода кальцинированная ГОСТ 5100-85	- 6...10;
- вода питьевая ГОСТ 2874-82	- 140...165

Для приготовления раствора предварительно сода растворяется в теплой воде и после остывания вводится в консервирующий раствор.

### *3.1.5.2 Консервация дизеля сроком хранения один год*

#### 3.1.5.2.1 Внутренняя консервация.

Перед консервацией слить остатки масла из картера дизеля и охлаждающую жидкость из системы охлаждения.

Залить масло Белакор АН-Т в картер дизеля по контрольный уровень.

Заполнить систему охлаждения консервирующим раствором.

Слить топливо из фильтра грубой очистки. Подсоединить к месту подвода топлива на фильтре грубой очистки шланг от емкости с консервационной смесью.

Отвернуть болт штуцера продувки воздуха и сливную пробку на фильтре тонкой очистки топлива и слить топливо из фильтра тонкой очистки. Отвернуть болт штуцера продувки воздуха на топливном насосе. Отвернуть рукоятку насоса ручной прокачки топлива и прокачать топливную систему до появления консервационной смеси из сливного отверстия фильтра тонкой очистки топлива. Завернуть сливную пробку.

Заполнить фильтр тонкой очистки топлива консервационной смесью до появления смеси из-под болта штуцера без воздушных пузырей. Завернуть болт штуцера продувки воздуха. Продолжить прокачку топливной системы до появления консервационной смеси без воздушных пузырей из штуцера продувки воздуха топливного насоса. Завернуть болт штуцера топливного насоса и рукоятку насоса ручной прокачки топлива.

Отсоединить воздухоподводящую трубу компрессора и залить в цилиндр компрессора от 4 до 6 граммов консервационного масла. Установить воздухоподводящую трубу. Включить компрессор (касается одноцилиндровых компрессоров).

Прокрутить дизель без подачи топлива путем трехразового включения стартера с интервалом между включениями 1 – 2 минуты. Продолжительность каждого включения 15 секунд.

Снять моноциклон воздухоочистителя и заглушить всасывающее отверстие воздухоочистителя или турбокомпрессора колпаком. Поставить рычаг подачи топ-

лива в положение максимальной подачи и прокрутить дизель стартером в течение 15 секунд для подачи консервационной смеси в цилиндры дизеля.

Отсоединить шланг от фильтра грубой очистки топлива.

Слить консервационное масло из масляного картера.

Слить консервационную смесь из фильтров грубой и тонкой очистки топлива.

Слить консервационный раствор из системы охлаждения через сливной кран.

Снять колпак с отверстия трубы воздухоочистителя и установить моноциклон, снять колпак с всасывающего отверстия турбокомпрессора и установить технологическую заглушку.

#### 3.1.5.2.2 Наружная консервация

Протереть салфеткой и нанести масло Белакор АН-Т или рабочее консервационное масло на привалочную плоскость маховика (при отсутствии муфты сцепления), привалочные плоскости гидронасосов типа НШ, шлицы нажимного диска муфты сцепления, фланцевый разъем выпускного отверстия турбокомпрессора (для дизелей без выпускного патрубка, трубы).

#### 3.1.5.2.3 Герметизация внутренних полостей и отдельных узлов

Наружные отверстия выпускного коллектора, впускного коллектора, корпуса термостата, патрубка водяного насоса, турбокомпрессора, сапунов дизеля закрыть пленкой полиэтиленовой ГОСТ 10354-82 и завязать шпагатом ШЛ 4,0 (0,25) Н1 «б» ГОСТ 17308-88.

Стартер и моноциклон воздухоочистителя закрыть мешками из пленки полиэтиленовой и оклеить лентой полиэтиленовой с липким слоем ГОСТ 20477-86 или завязать шпагатом ШЛ 4,0 (0,25) Н1 «б» ГОСТ 17308-88.

#### 3.1.5.3 Расконсервация дизеля

Расконсервацию дизеля проводить в соответствии с п.2.2.2

### 3.2 Техническое обслуживание дизеля и его составных частей

#### 3.2.1 Проверка уровня охлаждающей жидкости в системе охлаждения

Снимите пробку радиатора и проверьте уровень охлаждающей жидкости, который должен быть до верхнего торца заливной горловины.

**Не допускайте снижения уровня ниже, чем на 40 мм от верхнего торца заливной горловины.**

#### 3.2.2 Обслуживание и промывка системы охлаждения

Систему охлаждения заполняйте низкотемпературной охлаждающей жидкостью.

Следите за температурой охлаждающей жидкости, нормальная рабочая температура должна быть 80-100°С. При повышении температуры выше нормальной

проверьте уровень охлаждающей жидкости в радиаторе, герметичность радиатора и натяжение ремня вентилятора.

При необходимости, но не реже чем через каждые 2000 часов работы дизеля, промойте систему охлаждения. Для промывки используйте раствор из 50-60 г кальцинированной соды на 1 л воды.

Промывку системы производите в следующем порядке:

- залейте в радиатор 2 л керосина и заполните систему приготовленным раствором;

- пустите дизель и проработайте 8-10 ч, после чего слейте раствор и промойте систему охлаждения чистой водой.

### ***3.2.3 Проверка уровня масла в картере дизеля***

Проверку осуществляйте ежесменно перед пуском дизеля с помощью масломера, расположенного на блоке цилиндров дизеля. Уровень масла должен быть между нижней и верхней метками масломера в соответствии с рисунком 11. Проверку необходимо делать не ранее, чем через 3-5 мин после остановки дизеля, когда масло полностью стечет в картер.

**Запрещается работа дизеля с уровнем масла в картере ниже нижней и выше верхней меток на масломере.**



Рисунок 11- Проверка уровня масла в картере дизеля.

### ***3.2.4 Замена масла в картере дизеля***

Замену масла в картере дизеля проводите через каждые 250 часов работы, а в случаях применения дублирующих масел или топлива с повышенным содержанием серы - через каждые 125 часов работы.

Отработанное масло сливайте только из прогретого дизеля. Для слива масла отверните пробку масляного картера. После того, как все масло вытечет из картера, заверните пробку на место. Масло в дизель заливаете через маслозаливной патрубок до уровня верхней метки на масломере. Заливайте в масляный картер только рекомендованное настоящим руководством масло, соответствующее периоду эксплуатации.

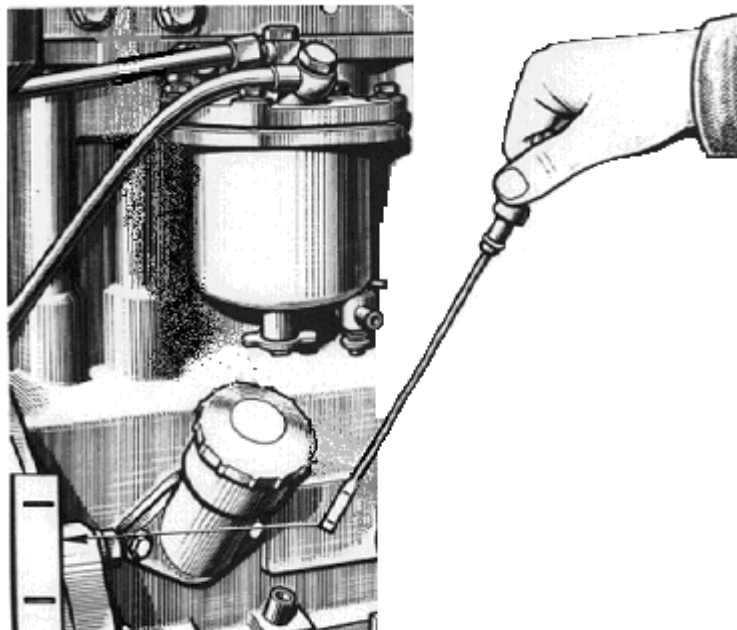
### 3.2.5 Замена масляного фильтра

Замену масляного фильтра производите в соответствии с рисунком 12 одновременно с заменой масла в картере дизеля в следующей последовательности:

- отверните фильтр ФМ 35-1012005 со штуцера 3, используя специальный ключ или другие подручные средства;
- наверните на штуцер новый фильтр ФМ 35-1012005.

При установке фильтра на штуцер смажьте прокладку 4 моторным маслом. После касания прокладкой опорной поверхности корпуса фильтра 1 доверните еще фильтр на 3/4 оборота. Установку фильтра на корпус производите только усилием рук.

Для замены в первую очередь используйте масляный фильтр ФМ 35-1012005.

Вместо фильтра ФМ 35-1012005 допускается установка фильтров неразборного типа, имеющих в конструкции противодренажный и перепускной клапаны с основными габаритными размерами:

- диаметр - 95...105 мм; -высота - 140...160 мм; -резьба - 3/4"-16UNF.

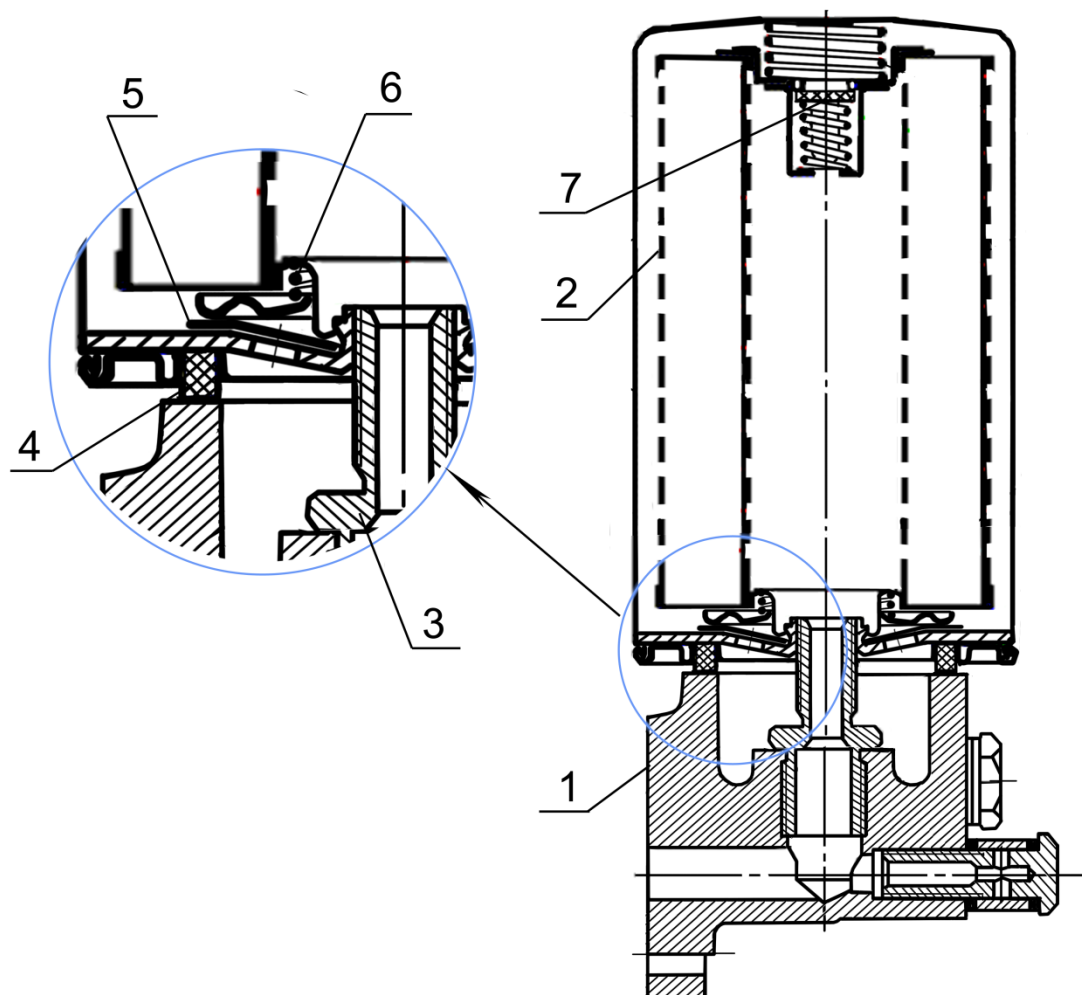

1 – корпус фильтра; 2 – фильтр; 3 – штуцер; 4 – прокладка фильтра; 5 – клапан противодренажный;

6 – пружина; 7 – клапан перепускной.

Рисунок 12 – Фильтр масляный

### 3.2.6 Очистка ротора центробежного масляного фильтра

Очистку ротора центробежного масляного фильтра производите одновременно с заменой масла в картере дизеля.

Отверните в соответствии с рисунком 13 гайку 1 крепления колпака 2 центробежного масляного фильтра и снимите его. Проверьте наличие балансировочной риски на стакане и корпусе ротора (при отсутствии – нанесите риску). Застопорите ротор от проворачивания, для чего вставьте между корпусом фильтра и дном ротора отвертку или стержень и, вращая ключом гайку 4 крепления стакана ротора, стяните стакан ротора 3.

Проверьте состояние фильтрующей сетки 5 ротора, при необходимости очистите и промойте ее.

С помощью неметаллического скребка удалите слой отложений с внутренних стенок стакана ротора.

Перед сборкой стакана с корпусом ротора резиновое уплотнительное кольцо смажьте моторным маслом. Совместите балансировочные риски на стакане и корпусе ротора. Гайку крепления стакана заворачивайте с небольшим усилием до полной посадки стакана на ротор.

После сборки ротор должен легко вращаться без заеданий от толчка рукой.

Установите на место колпак центробежного масляного фильтра и заверните гайку колпака моментом 35...50 Н·м.

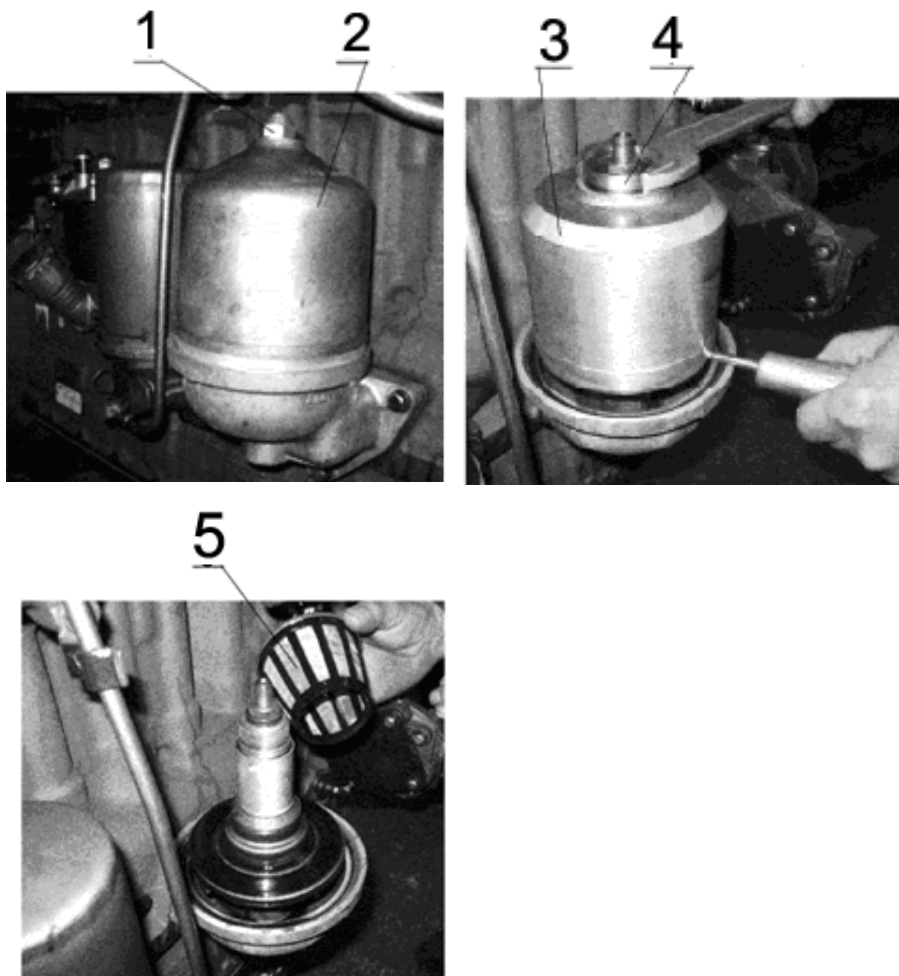

1–гайка; 2–колпак; 3–стакан; 4–гайка специальная; 5–сетка фильтрующая  
 Рисунок 13 – Очистка ротора центробежного масляного фильтра.

### ***3.2.7 Слив отстоя из фильтра грубой очистки топлива***

Слив отстоя производите через каждые 125 часов работы дизеля.

Отверните пробку слива отстоя, расположенную в нижней части стакана фильтра в соответствии с рисунком 14, и слейте отстой до появления чистого топлива. Заверните пробку.



Рисунок 14– Слив отстоя из фильтра грубой очистки топлива.

### ***3.2.8 Промывка фильтра грубой очистки топлива***

Промывку производите через каждые 1000 часов работы дизеля в следующей последовательности:

- перекройте кран топливного бака;
- отверните гайки болтов крепления стакана;
- снимите в соответствии с рисунком 15 стакан 3;
- выверните ключом отражатель с сеткой 2;
- снимите рассеиватель;
- промойте отражатель с сеткой, рассеиватель и стакан фильтра в дизельном топливе и установите их на место.

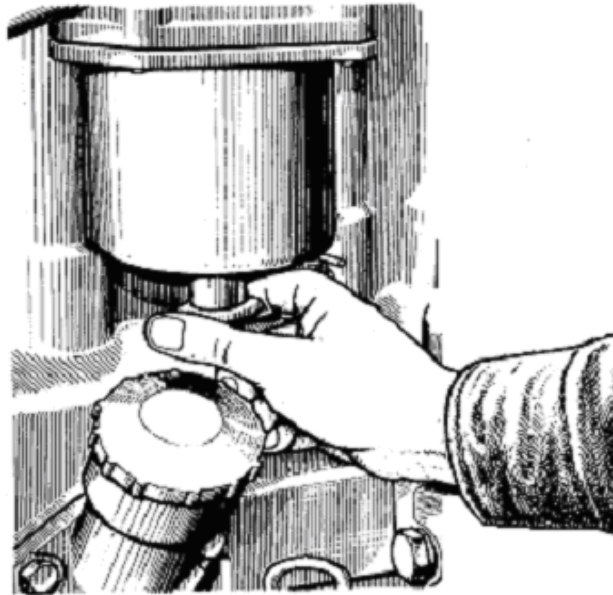
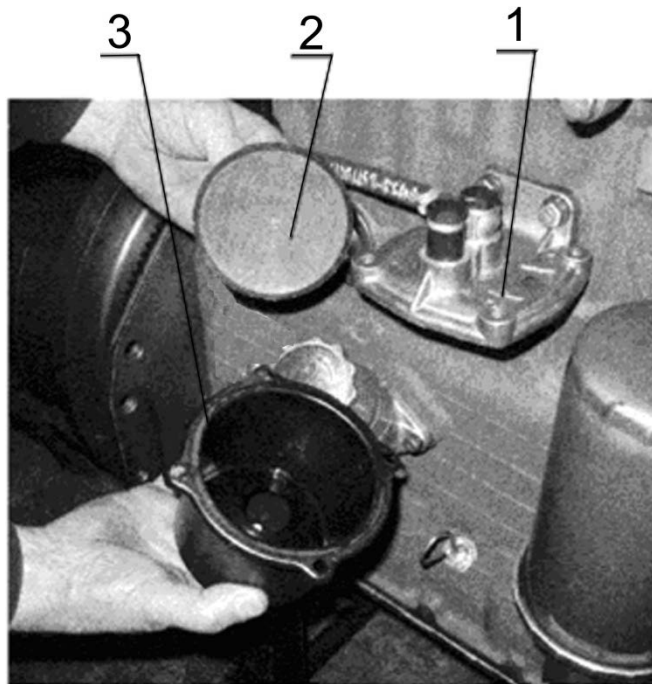

1 - корпус фильтра; 2 - отражатель с сеткой; 3 - стакан

Рисунок 15 - Промывка фильтра грубой очистки топлива  
После сборки фильтра заполните систему топливом.

### ***3.2.9 Слив отстоя из фильтра тонкой очистки топлива***

Слив отстоя производите через каждые 250 часов работы дизеля.

#### ***3.2.9.1 Фильтр тонкой очистки топлива разборный***

Отверните пробку 1 в нижней части фильтра тонкой очистки топлива в соответствии с рисунком 16 и слейте отстой до появления чистого топлива. Заверните пробку.



Рисунок 16– Слив отстоя из фильтра тонкой очистки топлива.

### *3.2.9.2 Фильтр тонкой очистки топлива неразборный*

Отверните пробку 4 в нижней части фильтра тонкой очистки топлива на 2...3 оборота в соответствии с рисунком 17 и слейте отстой до появления чистого топлива. Заверните пробку.

### *3.2.10 Замена фильтра тонкой очистки топлива*

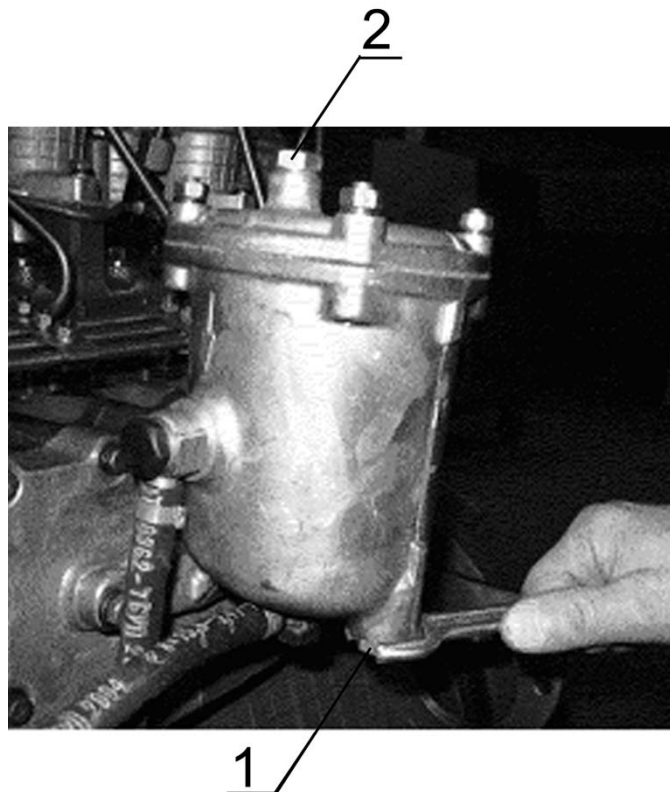
Срок службы фильтра тонкой очистки топлива зависит от чистоты применяемого топлива.

Замену фильтра производите при ТО-2 в соответствии с рисунком 17, для чего:

- слейте топливо из фильтра, отвернув пробку 4 в нижней части корпуса;
- отверните фильтр 1 со штуцера 8 в корпусе 2 и установите вместо него новый фильтр ФТ024-1117010, поставляемый в сборе с прокладкой 7, которую предварительно смажьте моторным маслом;
- после касания прокладки 7 установочной площадки А на корпусе 2 доверните фильтр еще на  $\frac{3}{4}$  оборота. При этом, доворачивание фильтра производите только усилием рук;
- откройте краник топливного бака и заполните систему топливом.

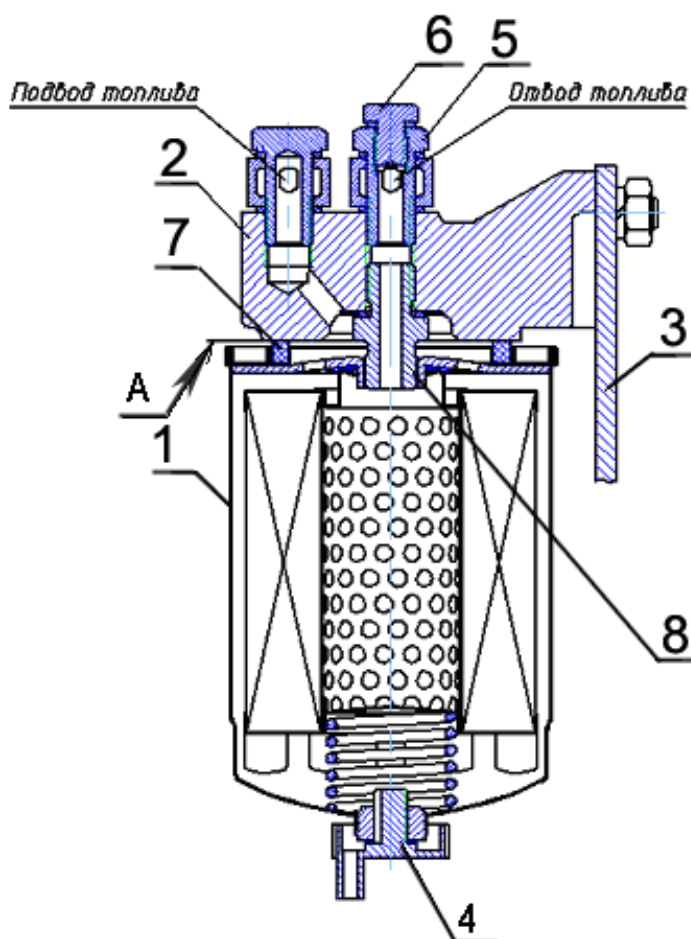

1 – фильтр ФТ024-1117010; 2 – корпус; 3 – кронштейн; 4 - пробка (для слива отстоя);  
5-штуцер отводящий; 6 – пробка (для выпуска воздуха); 7 – прокладка; 8 – штуцер.

Рисунок 17- Замена фильтра тонкой очистки топлива.

-наружному диаметру уплотнительной прокладки - 70...75 мм.

### 3.2.11 Замена фильтрующего элемента фильтра тонкой очистки топлива

Срок службы фильтрующего элемента зависит от чистоты применяемого топлива.

Замену фильтрующего элемента в соответствии с рисунком 18 производите при ТО-2, для чего:

- закройте краник топливного бака;
- слейте топливо из фильтра, отвернув пробку 4 в нижней части корпуса, отверните гайки крепления крышки и снимите крышку 1;
- выньте из корпуса фильтрующий элемент 2;
- промойте дизельным топливом внутреннюю полость корпуса фильтра 3;
- соберите фильтр с новым фильтрующим элементом;
- откройте краник топливного бака и заполните систему топливом.

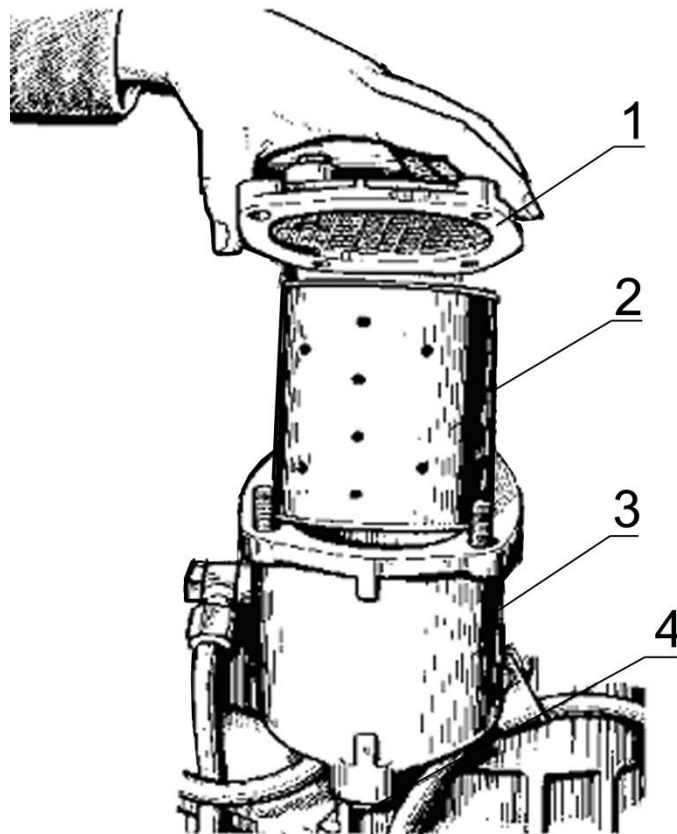

1 - крышка фильтра; 2 - элемент фильтрующий; 3 - корпус фильтра; 4 - пробка.  
Рисунок 18 - Замена фильтрующего элемента фильтра тонкой очистки топлива.

### 3.2.12 Заполнение топливной системы

Для заполнения топливной системы необходимо удалить из нее воздух (прокачать систему) для чего:

#### *а) топливная система с неразборным фильтром тонкой очистки 3 (Рисунок 19)*

Отверните пробку 4, расположенную на болте крепления отводящего штуцера, на 2..3 оборота. Прокачайте систему с помощью подкачивающего насоса 2, заворачивая пробку при появлении топлива без пузырьков воздуха.

Отверните пробку 1 на корпусе топливного насоса (расположение пробки для спуска воздуха на топливных насосах смотри на рисунках 7, 8). Прокачайте систему с помощью подкачивающего насоса до появления топлива без пузырьков воздуха, заворачивая при этом пробку 1.

#### *б) топливная система со сменным фильтрующим элементом фильтра тонкой очистки 5 (Рисунок 19)*

Отверните пробку 6 на крышке фильтра 5. Прокачайте систему с помощью подкачивающего насоса 2, заворачивая пробку при появлении топлива без пузырьков воздуха.

Отверните пробку 1 на корпусе топливного насоса (расположение пробки для спуска воздуха на топливных насосах смотри на рисунках 7, 8). Прокачайте систему с помощью подкачивающего насоса до появления топлива без пузырьков воздуха, заворачивая при этом пробку 1.

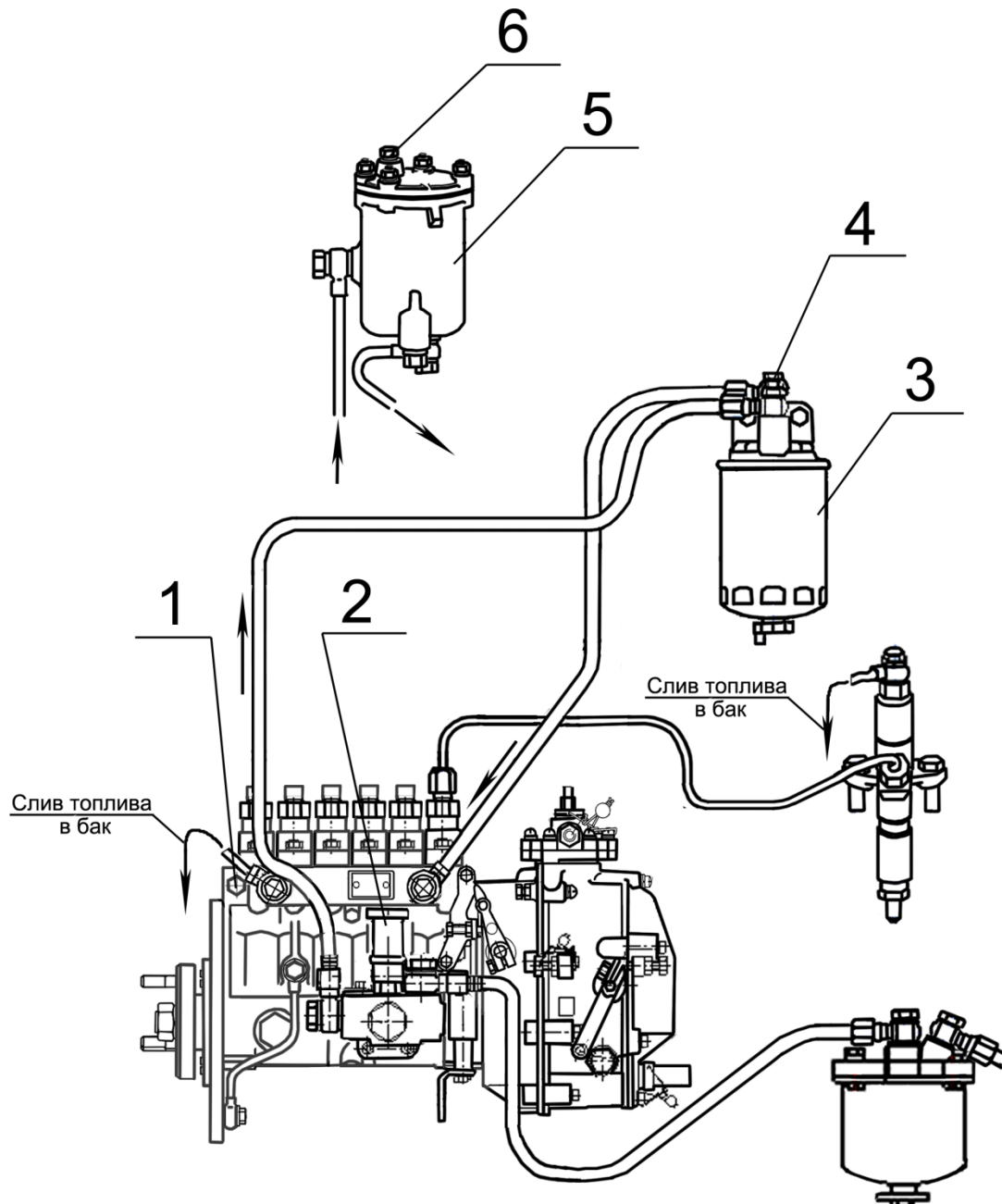

1- пробка (для выпуска воздуха); 2 - насос подкачивающий; 3 – фильтр топливный неразборный; 4 – пробка; 5 – фильтр топливный разборный; 6 – пробка.

Рисунок 19 - Удаление воздуха из топливной системы.

### 3.2.13 Обслуживание воздухоочистителя

Обслуживание воздухоочистителя с бумажными фильтрующими элементами из специального высокопористого картона проводите через каждые 500 часов работы дизеля или, при необходимости, по показаниям сигнализатора засоренности. Обслуживание воздухоочистителя заключается в продувке основного фильтрующего

щего элемента, который задерживает пыль, поступающую в воздухоочиститель. Загрязнение контрольного фильтрующего элемента указывает на повреждение основного фильтрующего элемента (прорыв бумажной шторы, отклеивание доньшек). В этом случае необходимо продуть контрольный фильтрующий элемент, а основной - заменить.

Обслуживание воздухоочистителя в соответствии с рисунком 20 выполняйте в следующей последовательности:

- снимите моноциклон, очистите сетку, завихритель и выбросные щели моноциклона от пыли и грязи;
- снимите поддон 6;
- снимите основной фильтрующий элемент 1.

Вынимать из корпуса контрольный фильтрующий элемент 2 не рекомендуется.

Обдуйте основной фильтрующий элемент сжатым воздухом сначала изнутри, а затем снаружи до полного удаления пыли. Во избежание прорыва бумажной шторы давление воздуха должно быть не более 0,2-0,3МПа.

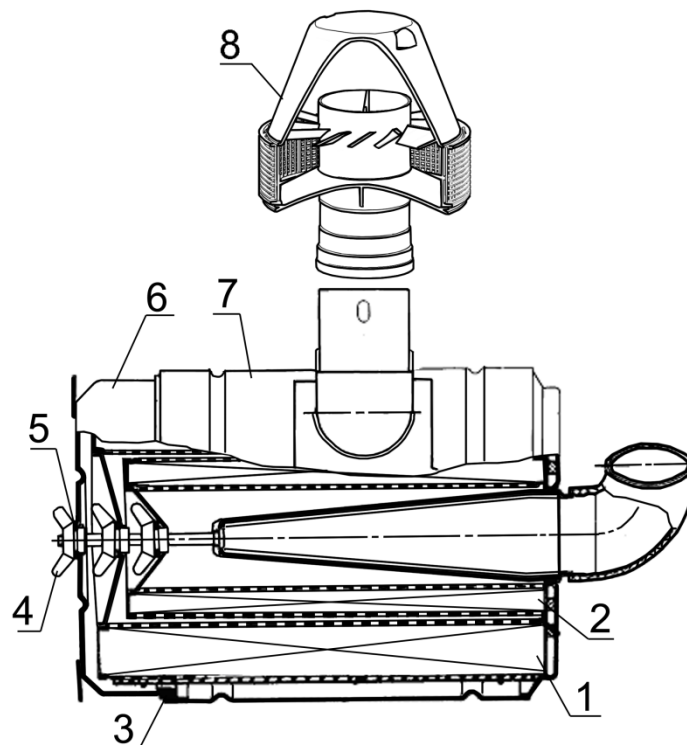

- 1 – элемент фильтрующий основной; 2 – элемент фильтрующий контрольный;  
3 – прокладка; 4 – гайка-барашек; 5 – кольцо; 6 – поддон; 7 – корпус, 8 - моноциклон

Рисунок 20 - Воздухоочиститель

Струю воздуха следует направлять под углом к поверхности фильтрующего элемента. Во время обслуживания необходимо оберегать фильтрующий элемент от механических повреждений и замазывания.

Запрещается продувать фильтрующий элемент выпускными газами или промывать в дизельном топливе.

Очистите подводящую трубу, внутренние поверхности корпуса и поддона воздухоочистителя от пыли и грязи.

Перед сборкой воздухоочистителя проверьте состояние уплотнительных колец. При сборке убедитесь в правильности установки фильтрующих элементов в корпусе и надежно затяните гайку-барашек от руки.

### **3.2.14 Проверка герметичности соединений воздухоочистителя и впускного тракта**

Проверку герметичности соединений воздухоочистителя и впускного тракта производите при ТО-2.

Для проверки герметичности используйте устройство КИ-4870 ГОСНИТИ. При отсутствии устройства герметичность соединений проверьте визуально.

### **3.2.15 Промывка сапунов дизеля**

Промывку сапунов проводите через каждые 2000 часов работы дизеля дизельным топливом. Для этого снимите корпуса сапунов, выньте сапуны из колпаков крышек головок цилиндров, промойте их и продуйте сжатым воздухом. Установите сапуны и корпуса сапунов на место.

### **3.2.16 Затяжки болтов крепления головок цилиндров**

При ремонте дизеля, связанным со снятием головки цилиндров, прокладка головки цилиндров, а также все болты крепления головки цилиндров подлежат замене. Затяжку болтов крепления головок цилиндров производите в следующей последовательности:

- снимите колпаки и крышки головок цилиндров;
- снимите оси коромысел с коромыслами и стойками;
- динамометрическим ключом произведите затяжку всех болтов крепления головок цилиндров, предварительно отпустив их на 1/6 оборота, в три этапа:

При установке прокладок головок цилиндров 719-73-08 (263-1003020): моментом 1)  $50 \pm 10$  Н·м, 2)  $190 \pm 10$  Н·м, 3)  $260 \pm 10$  Н·м.

Последовательность указана на рисунке 21.



Рисунок 21- Схема последовательности затяжки болтов крепления головки цилиндров

После затяжки болтов крепления головок цилиндров установите на место оси коромысел и отрегулируйте зазор между коромыслами и клапанами в соответствии с указаниями п. 3.2.17. Установите на место крышки головок цилиндров и колпаки крышек.

### **3.2.17 Проверка зазора между клапанами и коромыслами**

Проверку и регулировку зазоров производите через каждые 500 часов работы после проверки затяжки болтов крепления головок цилиндров или, при необходимости, на непрогретом дизеле (температура воды и масла должны быть не более 60°C).

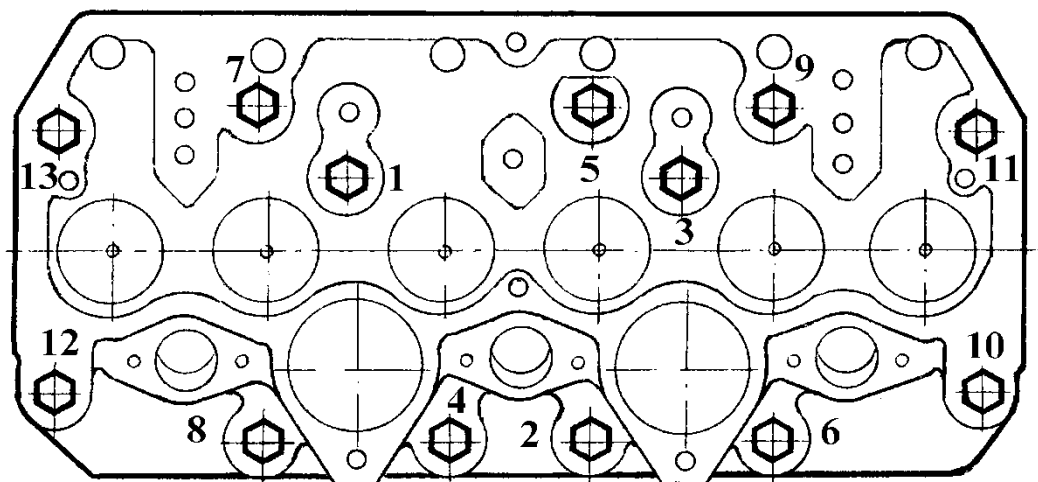
Величина зазора между торцами стержней клапанов и бойками коромысел должна быть  $0,25^{+0,05}_{-0,10}$  мм для впускных и  $0,45^{+0,05}_{-0,10}$  мм для выпускных клапанов.

При регулировке зазор между торцом стержня клапана и бойком коромысла на непрогретом дизеле устанавливайте:

- впускные клапаны -  $0,25_{-0,05}$  мм;
- выпускные клапаны -  $0,45_{-0,05}$  мм;

Регулировку производите в следующей последовательности:

- снимите колпаки крышек головок цилиндров и проверьте затяжку болтов и гаек крепления стоек осей коромысел;
- проверните коленчатый вал до момента перекрытия клапанов в первом цилиндре (впускной клапан первого цилиндра начинает открываться, а выпускной заканчивает закрываться);
- отрегулируйте зазоры в третьем, пятом, седьмом, десятом, одиннадцатом и двенадцатом клапанах (считая от вентилятора), затем проверните коленчатый вал на один оборот, установив перекрытие в шестом цилиндре, и отрегулируйте зазоры в первом, втором, четвертом, шестом, восьмом и девятом клапанах.

Для регулировки зазора отпустите в соответствии с рисунком 22 контргайку 2 регулировочного винта 3 и, вворачивая или выворачивая винт, установите между бойком коромысла и торцом стержня клапана необходимый зазор по щупу 1.

После установки зазора затяните контргайку и снова проверьте зазор щупом, проворачивая штангу. По окончании регулировки зазора в клапанах поставьте на место колпаки крышек головок цилиндров.

Клапаны можно регулировать также на каждом цилиндре при положении поршня в верхней мертвой точке.

Для этого проверните коленчатый вал до момента установки поршня первого цилиндра в верхнюю мертвую точку, соответствующую концу такта сжатия (указатель установочного штифта на крышке шестерен газораспределения и метка ВМТ на шкале корпуса гасителя крутильных колебаний совмещены), и отрегулируйте зазор в клапанах первого цилиндра.

Проверните коленчатый вал на 1/3 оборота и отрегулируйте зазор в клапанах пятого цилиндра, т.е. зазор в клапанах регулируйте в последовательности, соответствующей порядку работы цилиндров (1-5-3-6-2-4), проворачивая коленчатый вал на 1/3 оборота по ходу часовой стрелки.

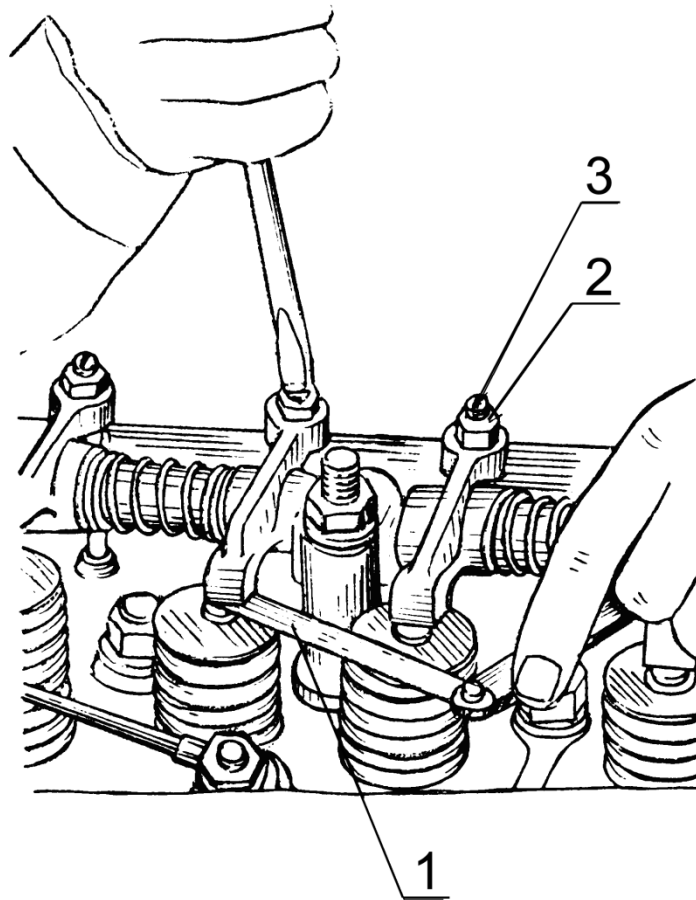

1 – щуп; 2- контргайка; 3 – регулировочный винт

Рисунок 22 - Регулировка зазора в клапанах

### ***3.2.18 Обслуживание топливного насоса высокого давления***

#### ***3.2.18.1 Обслуживание топливного насоса***

В процессе эксплуатации топливного насоса высокого давления при износе основных деталей нарушаются регулировочные параметры ТНВД.

Смазка ТНВД централизованная от системы смазки дизеля через специальный маслопровод.

**Если ТНВД останется без смазки, то он выйдет из строя!**

Необходимый уровень масла в картере насоса устанавливается автоматически.

Для снижения износов прецизионных деталей не допускается работа ТНВД без фильтрующего элемента или с засоренным фильтром тонкой очистки топлива. Также не допускается работа с топливом, имеющим повышенное содержание воды.

При необходимости, а также при техническом обслуживании дизеля при 2ТО-3 необходимо снять ТНВД с дизеля и проверить топливный насос на стенде на соответствие регулировочным параметрам, приведенным в приложении Д, а также

установочный угол опережения впрыска топлива на дизеле. При необходимости, произведите соответствующие регулировки.

**Проверка и при необходимости регулировка топливного насоса должна выполняться квалифицированным специалистом в условиях мастерской на специальном регулировочном стенде, оборудованном приборами по ГОСТ 10578-96, в соответствии с требованиями завода-изготовителя топливного насоса.**

Регулировочные параметры топливных насосов при проверке на стенде указаны в Приложении Д.

### 3.2.18.2 Пломбировка топливного насоса высокого давления

Топливные насосы после регулировки должны быть опломбированы способом, исключающим возможность изменения регулировок без снятия пломб.

### 3.2.19 Проверка и регулировка установочного угла опережения впрыска топлива

При затрудненном пуске дизеля, дымном выпуске, а также при замене, установке топливного насоса после проверки на стенде через 2ГО-3 или ремонте дизеля обязательно проверьте установочный угол опережения впрыска топлива на дизеле.

Значения установочного угла опережения впрыска топлива приведены в таблице 13.

Таблица 13

Топливный насос высокого давления	Дизель					
	Д-260.1С	Д-260.2С	Д-260.4С	Д-260.7С	Д-260.9С	Д-260.14С
	Установочный угол опережения впрыска топлива, градусов поворота коленчатого вала до ВМТ					
PP6M10P1f-3491	16±1					
363.1111005-40.01	15±1					
PP6M10P1f-3492		16±1				
363.1111005-40.01		15±1				
PP6M10P1f-3493			18±1			
363.1111005-40.04			17±1			
PP6M10P1f-3494				18±1		
363.1111005-40.07				17±1		
363.1111005-40.09					16±1	
363.1111005-40.14						12±1

Проверку угла производите в следующей последовательности:

**а) для топливных насосов высокого давления мод.363.1111005-40**

- установите поршень первого цилиндра на такте сжатия за 30-40<sup>0</sup> до положения требуемого установочного угла опережения впрыска по шкале на корпусе демпфера;

- установите рычаг останова и рычаг управления регулятором в положение, соответствующее максимальной подаче топлива;

- отсоедините трубку высокого давления от штуцера первой секции насоса и вместо неё подсоедините контрольное приспособление, представляющее собой отрезок трубки высокого давления длиной 50...70 мм с нажимной гайкой на одном конце и вторым концом, отогнутым в сторону на 90<sup>0</sup> (рис.23);

- заполните топливный насос топливом, удалите воздух из системы низкого давления и создайте избыточное давление насосом ручной прокачки до появления сплошной струи топлива из трубки контрольного приспособления;

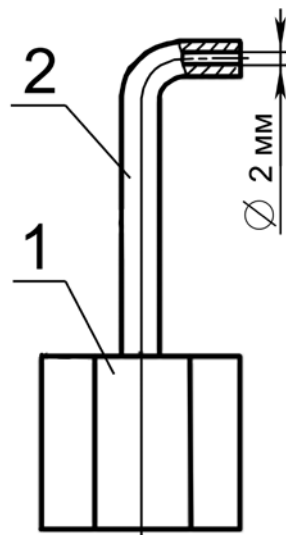

1-нажимная гайка; 2-трубка высокого давления.

Рисунок 23- Эскиз контрольного приспособления.

- медленно вращая коленчатый вал дизеля по часовой стрелке и поддерживая избыточное давление в головке насоса (подкачивающим насосом), следите за истечением топлива из контрольного приспособления. В момент прекращения истечения топлива (допускается каплепадение до 1 капли за 10 секунд) вращение коленчатого вала прекратить;

- определите положение градуированной шкалы на корпусе демпфера 2 относительно установочного штифта 3, закрепленного на крышке распределения 1 (Рисунок 24).

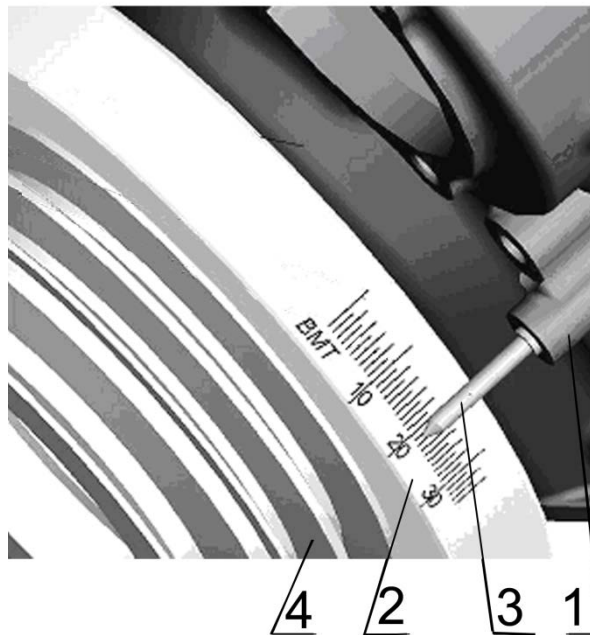

1 – крышка распределения (крышка люка снята); 2 – демпфер силиконовый; 3 – штифт установочный; 4 - шкив.

Рисунок 24 – Установка угла опережения впрыска топлива.

Если штифт указывает на шкале значение угла, не соответствующее значению указанному в таблице 13, то произведите регулировку; для чего сделайте следующее:

- вращая коленчатый вал совместите необходимое значение на градуированной шкале корпуса демпфера с установочным штифтом;
- снимите крышку люка 1 (Рисунок 25);
- отпустите на 1...1,5 оборота гайки 2 крепления шестерни привода топливного насоса к полумуфте привода;
- при помощи ключа поверните за гайку 4 валик топливного насоса против часовой стрелки до упора шпилек в край паза шестерни привода топливного насоса;
- создайте избыточное давление в головке топливного насоса до появления сплошной струи топлива из трубки контрольного приспособления;
- поворачивая вал насоса по часовой стрелке и поддерживая избыточное давление, следите за истечением топлива из контрольного приспособления;
- в момент прекращения истечения топлива прекратите вращение вала и зафиксируйте его, зажав гайки крепления шестерни привода к полумуфте привода:

Произведите повторную проверку момента начала подачи топлива.

Отсоедините контрольное приспособление и установите на место трубку высокого давления и крышку люка.

Крышка люка, поз.1, не показана

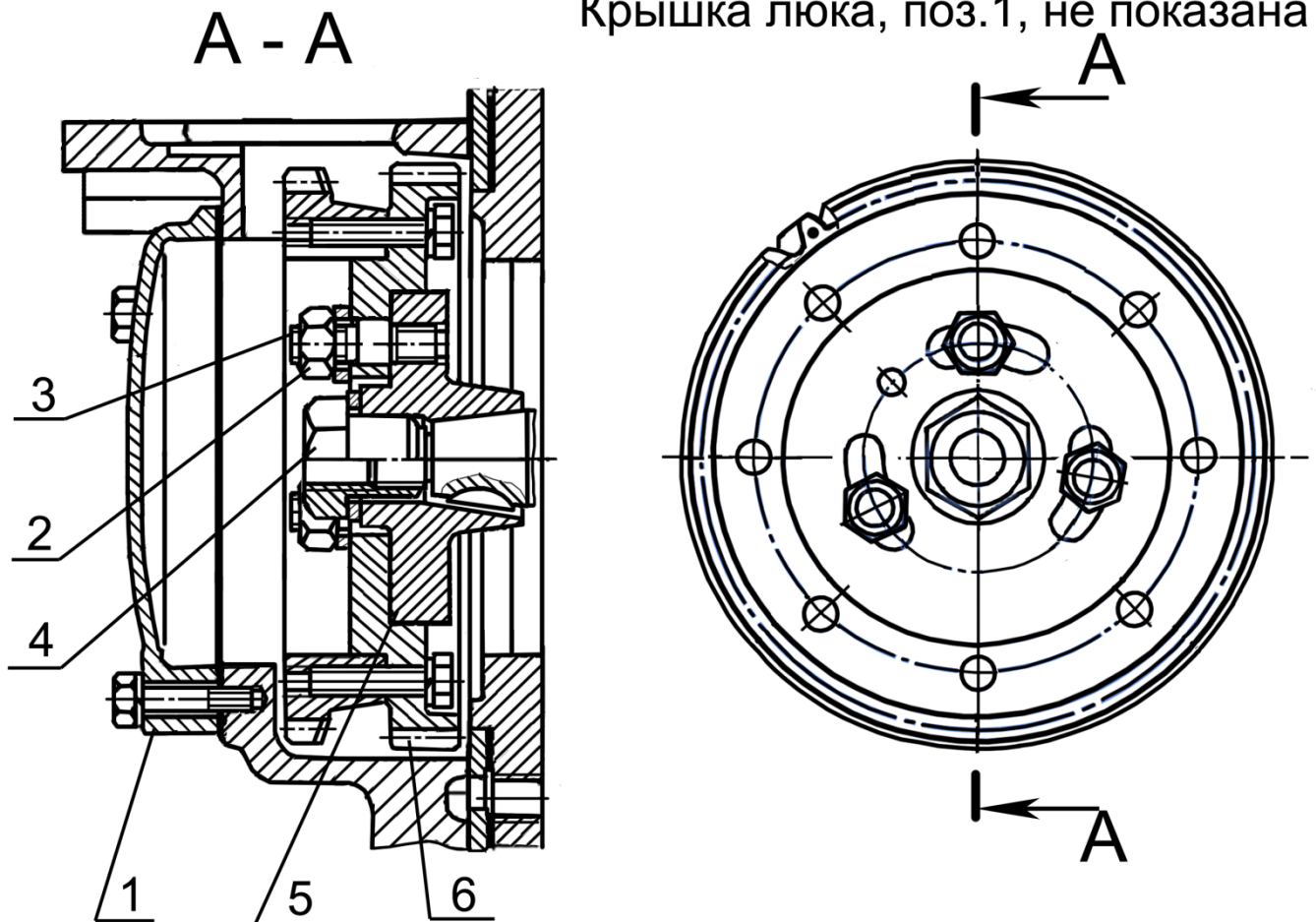

1 – крышка люка; 2 – гайка; 3 – шпилька; 4 – гайка специальная; 5 – полумуфта привода;  
6 – шестерня привода топливного насоса.

Рисунок 25- Привод топливного насоса

**б) для топливных насосов высокого давления РР6М10Р1f**

- установите рычаги управления регулятором в положение, соответствующее максимальной подаче топлива;

- отсоедините трубку высокого давления от штуцера первой секции насоса и вместо неё подсоедините моментоскоп (накидная гайка с короткой трубкой, к которой с помощью резиновой трубки подсоединена стеклянная с внутренним диаметром 1...2 мм. Рисунок 26);

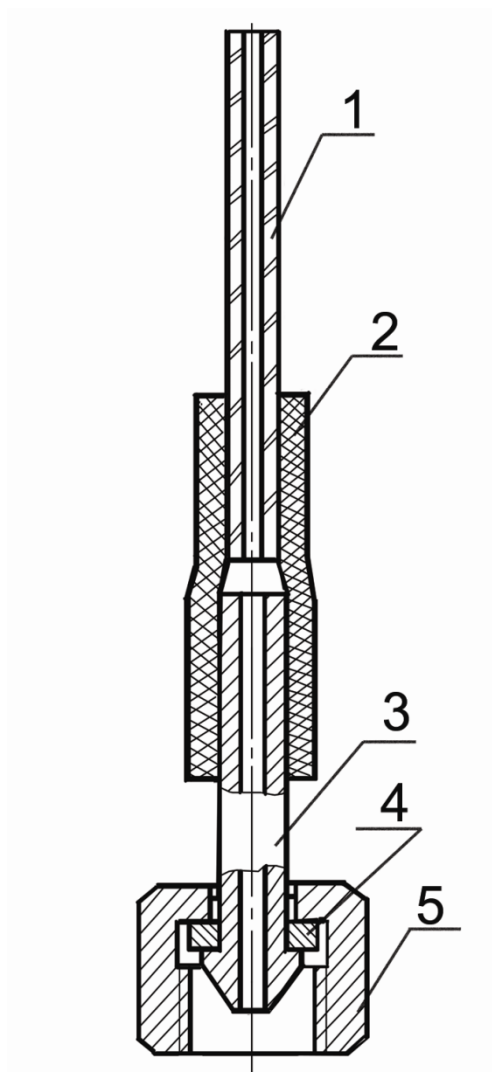

1 – стеклянная трубка; 2 – резиновая переходная трубка; 3 – отрезок трубки высокого давления;  
4 – шайба; 5 – гайка.

Рисунок 26 - Моментоскоп

- проверните коленчатый вал дизеля ключом по часовой стрелке до появления из стеклянной трубки моментоскопа топлива без пузырьков воздуха;
- удалите часть топлива из стеклянной трубки, встряхнув ее;
- проверните коленчатый вал в обратную сторону (против часовой стрелки) на 30-40°;

- медленно вращая коленчатый вал дизеля по часовой стрелке, следите за уровнем топлива в трубке, в момент начала подъема топлива прекратите вращение коленчатого вала; - определите положение градуированной шкалы на корпусе демпфера 2 относительно установочного штифта 3, закрепленного на крышке распределения 1 (Рисунок 24).

Если штифт указывает на шкале значение угла не соответствующее значению указанному в таблице 13, то произведите регулировку, для чего сделайте следующее

- вращая коленчатый вал совместите необходимое значение на градуированной шкале корпуса демпфера с установочным штифтом;
- снимите крышку люка 1 (Рисунок 25);

- отпустите на 1...1,5 оборота гайки 2 крепления шестерни привода топливного насоса к полумуфте привода;
- удалите часть топлива из стеклянной трубки моментоскопа, если оно в ней имеется;
- при помощи ключа поверните за гайку 4 валик топливного насоса в одну и другую стороны в пределах пазов, расположенных на торцевой поверхности шестерни привода топливного насоса до заполнения топливом стеклянной трубки моментоскопа;
- установите валик топливного насоса в крайнее (против часовой стрелки) в пределах пазов положение;
- удалите часть топлива из стеклянной трубки;
- медленно поверните валик топливного насоса по часовой стрелке до момента начала подъема топлива в стеклянной трубке - в момент начала подъема топлива в стеклянной трубке прекратите вращение валика и затяните гайки крепления шестерни привода к полумуфте привода;
- произведите повторную проверку момента начала подачи топлива;
- отсоедините моментоскоп и установите на место трубку высокого давления и крышку люка.

### **3.2.20 Проверка форсунок на давление начала впрыска и качество распыла топлива**

Проверку форсунок производите через каждые 2000 часов(2ТО-3) работы дизеля. Снимите форсунки с дизеля и проверьте их на стенде. Качество распыла проверяйте резким нажатием на рычаг стенда. Форсунка считается исправной, если она распыливает топливо в виде тумана из всех пяти отверстий распылителя, без отдельно вылетающих капель, сплошных струй и сгущений. Начало и конец впрыска должны быть четкими.

Медленно нажимая на рычаг стенда и наблюдая за стрелкой манометра определите давление начала подъема иглы форсунки. Давление начала впрыска должно быть 22,0...22,8 МПа.

В случае плохого распыла топлива произведите очистку распылителя от нагара, для чего разберите форсунку. Отверните колпак, (в соответствии с рисунком 27) отпустите контрольную гайку 2 и выверните на 2-3 оборота регулировочный винт 1 (ослабив тем самым пружину), после чего отверните гайку распылителя и снимите распылитель. **Другой порядок разборки может привести к поломке штифтов, центрирующих распылитель.**

Очистите распылитель от нагара деревянным скребком, сопловые отверстия прочистите с помощью наколки-пенала для очистки сопловых отверстий распылителей форсунок, или струной диаметром 0,3 мм.

Промойте распылитель в чистом бензине, а затем в дизельном топливе.

Если промывкой распылитель восстановить не удастся, его надо заменить новым.

Новые распылители перед установкой в форсунку расконсервируйте путем промывки в бензине или подогретом дизельном топливе.

Соберите форсунку в порядке, обратном разборке. Отрегулируйте регулировочным винтом давление начала впрыска топлива. Зафиксируйте регулировочный винт, затянув контрольную гайку, и наверните на форсунку колпак.

Замените прокладку-экран. Прокладка-экран устанавливается с натягом на носик распылителя. При монтаже ее на форсунку ориентируйте фторопластовую прокладку большим диаметром к торцу гайки распылителя.

Установите форсунки на дизель. Болты крепления форсунок затягивайте равномерно в 2-3 приема. Окончательный момент затяжки 20...25 Н·м.

После прогрева дизеля произведите дозатяжку болтов крепления форсунки моментом 30...35 Н·м.

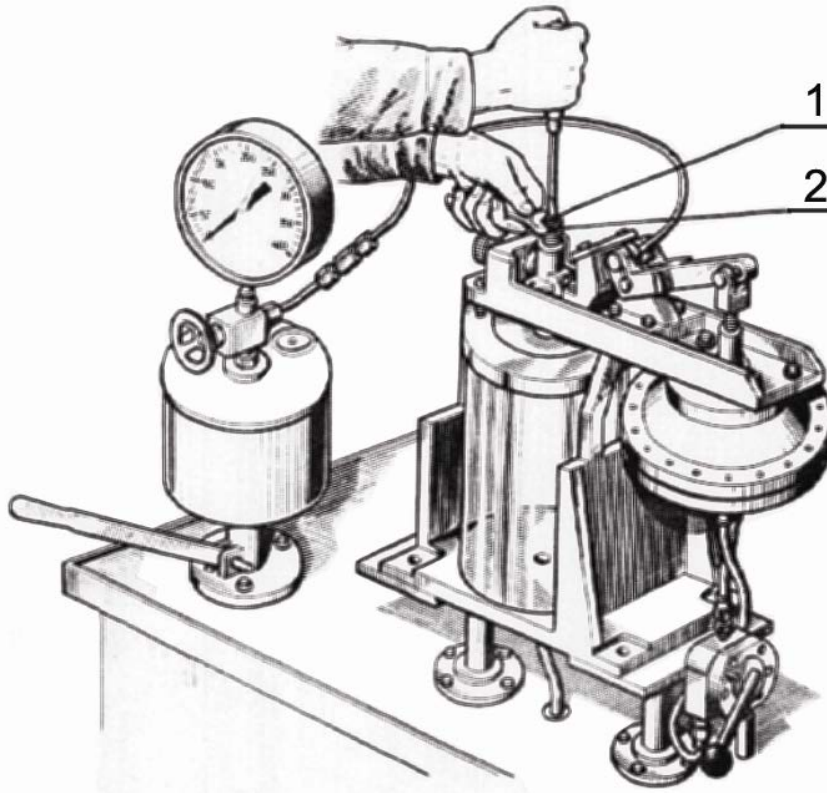

1 – винт регулировочный; 2 – гайка контрольная

Рисунок 27 - Регулировка форсунки.

### 3.2.21 Проверка состояния стартера дизеля

Через каждые 1000 часов работы дизеля:

- проверьте затяжку крепежных болтов, при необходимости подтяните их;
- зачистите наконечники проводов к клеммам стартера и аккумуляторной батареи и подтяните их крепления.

Профилактический осмотр и обслуживание проводите каждые 2000 часов работы дизеля

Снимите крышку со стороны коллектора и проверьте состояние щеточно-коллекторного узла. Рабочая поверхность коллектора должна быть гладкой и не иметь значительного подгара. Если коллектор загрязнен или имеет следы значительного подгара, протрите его чистой салфеткой, смоченной в бензине. При невозможности устранения грязи или подгара протиркой, зачистите коллектор мел-

кой шлифовальной шкуркой. При значительных подгарах коллектора, не поддающихся зачистке, проточите коллектор на станке.

Щетки должны свободно перемещаться в щеткодержателях и плотно прилегать к коллектору. При износе щеток до высоты 13 мм, а также при наличии значительных сколов замените их новыми.

Продуйте щеточно-коллекторный узел и крышку со стороны коллектора сжатым воздухом.

Проверьте состояние контактной системы реле стартера. При значительном подгаре зачистите контактные болты и пластину контактную шлифовальной шкуркой или напильником, сняв неровности, вызванные подгаром, не нарушая при этом плоскостности контактных поверхностей медных болтов. При значительном износе пластины и болтов, переверните контактную пластину, а контактные болты разверните на 180°.

Проверьте легкость перемещения привода по валу якоря. При включении и отключении реле привод должен без заеданий перемещаться по шлицам вала якоря.

Удалите с внутренних поверхностей направляющей втулки привода (шлицевой и гладкой), прилегающих к ней частей вала попавшую из картера загрязненную загустевшую смазку с продуктами износа, которая значительно затрудняет осевое перемещение привода по шлицам вала при вводе шестерни в зацепление с зубчатым венцом маховика. На очищенные поверхности нанести тонкий слой смазки ЦИАТИМ-221 (ЦИАТИМ-203, ЦИАТИМ-201).

Состояние шестерни привода и упорных шайб проверьте визуально. Зазор между торцом шестерни и упорными шайбами при включенном положении должен быть

2...4 мм.

### ***3.2.22 Обслуживание генератора***

В процессе эксплуатации дизеля специального обслуживания генератора не требуется. Посезонная регулировка напряжения генератора в соответствии с рисунком 28 осуществляется винтом посезонной регулировки напряжения "Зима-Лето", расположенным на задней стенке генератора.

Дизели могут комплектоваться генераторами с автоматической посезонной регулировкой напряжения. При этом винт 1 отсутствует.

Во время эксплуатации следите за надежностью крепления генератора и проводов, а также за чистотой наружной поверхности и клемм.

Исправность генератора проверяйте по вольтметру или по контрольной лампе и амперметру, установленным на щитке приборов трактора (машины).

Если генератор исправный, контрольная лампа загорается при включении выключателя "массы" перед пуском дизеля.

После пуска дизеля и при работе его на средней частоте вращения контрольная лампа гаснет, стрелка вольтметра должна находиться в зеленой зоне, а амперметр должен показывать некоторый зарядный ток, величина которого падает по мере восстановления зарядки батареи.

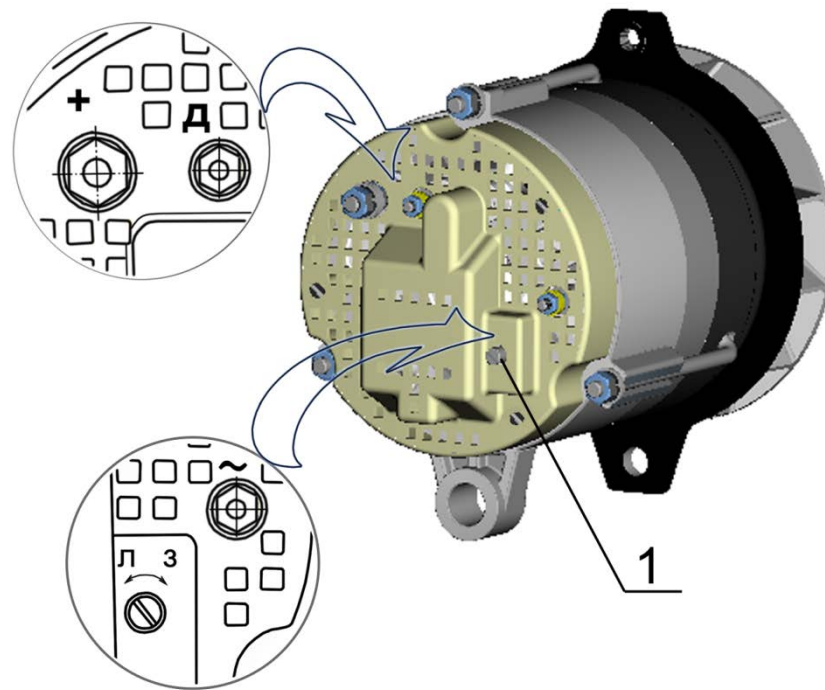

1 - винт посезонной регулировки напряжения.

Рисунок 28 - Посезонная регулировка напряжения генератора

### **3.2.23 Обслуживание турбокомпрессора**

В процессе эксплуатации специального обслуживания турбокомпрессора не требуется, разборка и ремонт не допускаются. Частичная или полная разборка, а также ремонт возможны после съема турбокомпрессора с дизеля и только в условиях специализированного предприятия.

Надежная и долговечная работа турбокомпрессора зависит от соблюдения правил и периодичности технического обслуживания систем смазки и воздухоочистки дизеля, использовании типа масла, рекомендуемого заводом-изготовителем, контроля давления масла в системе смазки, замены и очистки масляных и воздушных фильтров.

Поврежденные трубопроводы подачи и слива масла, а также воздухопроводы подсоединения к турбокомпрессору должны немедленно заменяться. При замене турбокомпрессора залейте в маслоподводящее отверстие чистое моторное масло по уровень фланца, а при установке прокладок под фланцы трубопроводов не применять герметики.

### **3.2.24 Обслуживание компрессора**

В процессе эксплуатации обслуживания компрессора не требуется.

При возникновении неисправности компрессор следует направить в мастерскую, где квалифицированные специалисты определяют причину неисправности и устраняют ее.

### **3.2.25 Проверка натяжения ремней**

Проверку производите через каждые 125 часов работы дизеля.

Натяжение ремня генератора считается нормальным, если прогиб его на ветви шкив коленчатого вала - шкив генератора находится в пределах 29-33 мм при нажатии на него с усилием 40 Н.

Для регулировки натяжения ремня ослабьте крепление генератора. Поворо-

том корпуса генератора отрегулируйте натяжение ремня. Затяните болт крепления планки и гайки болтов крепления генератора.

Прогиб ремня привода водяного насоса (Д-260.1С, Д-260.2С, Д-260.4С, Д-260.9С,) должен находиться в пределах 9...18 мм при нажатии на ветвь шкив водяного насоса – шкив коленчатого вала усилием  $39,2 \pm 2,0$  Н.

Прогиб ремня привода водяного насоса дизелей Д-260.7С, Д-260.14С должен находиться в пределах 13..21мм при нажатии на ветвь шкив водяного насоса – шкив коленчатого вала (дизель Д-260.7С), шкив компрессора – шкив коленчатого вала (дизель Д-260.14С) усилием 40 Н.

На дизелях Д-260.7С и Д-260.14С (дорожная техника) прогиб ремней привода насоса шестеренного при нажатии усилием 40 Н находится в пределах 10-15 мм. Натяжение ремней производится регулировочным винтом, установленным на приводе насоса.

## **4 ТЕКУЩИЙ РЕМОНТ**

### **4.1 Текущий ремонт дизеля**

#### **4.1.1 Общие указания**

Текущий ремонт – это ремонт, выполняемый для обеспечения или восстановления работоспособности изделия и состоящий в замене и (или) восстановлении отдельных его частей.

Текущий ремонт выполняется при возникновении отказов и повреждений (неисправностей) двигателя, которые не могут быть устранены регулировками при техническом обслуживании.

Признаками необходимости текущего ремонта дизеля являются: повышенный расход топлива, увеличенный угар масла, пониженное давление масла, ухудшение пусковых качеств.

Неисправные составные части при текущем ремонте могут быть заменены новыми при условии, что другие части изделия располагают еще значительным запасом ресурса.

Текущий ремонт необходимо проводить, используя необезличенный метод, при котором сохраняется принадлежность восстанавливаемых составных частей к определенному дизелю.

При этом методе остаточный ресурс деталей и сборочных единиц сохраняется при ремонте более полно в связи с тем, что не требуется увеличение длительности приработки и не происходит при этом повышенного износа годных без восстановления деталей и сопряжений.

Работы по текущему ремонту должны выполнять работники, прошедшие подготовку по программе обучения слесарей по ремонту двигателей и имеющие квалификацию слесарь 3, 4 разряда, знающие устройство и принцип действия дизеля Д-260С и его модификаций.

Для предварительной диагностики технического состояния в процессе эксплуатации на дизеле установлены: датчик указателя давления масла в системе смазки и датчик сигнализатора аварийного давления, расположенные в крышке

теплообменника; датчик указателя температуры охлаждающей жидкости и датчик аварийной температуры охлаждающей жидкости - в корпусе термостатов.

Степень засоренности воздухоочистителя контролируется с помощью датчика сигнализатора засоренности воздушного фильтра, предназначенного для включения сигнальной лампы при засоренности воздушного фильтра выше допустимой.

Контрольные приборы, отображающие информацию датчиков, располагаются на щитке приборов трактора, комбайна, машины.

Перечень возможных отказов и повреждений составных частей дизеля и условия их устранения текущим ремонтом приведены в таблице 14.

Таблица 14

Составная часть дизеля	Отказы и повреждения, устраняемые текущим ремонтом в условиях:	
	мастерских хозяйства	специализированных ремонтных участков, предприятий
Турбокомпрессор	-	все отказы и повреждения
Насос топливный	-	все отказы и повреждения
Головка цилиндров	нарушение герметичности клапанов	износ внутренних поверхностей отверстий направляющих втулок клапанов; предельный износ седел клапанов; коробление плоскости прилегания головки к блоку; трещины; повреждения резьбовых отверстий
Гильза - поршень	снижение или потеря уплотняющей способности газового стыка	-
Насос водяной	все отказы и повреждения	-
Центробежный масляный фильтр	-	все отказы и повреждения
Насос масляный	-	снижение производительности
Насос шестеренный	-	снижение производительности
Муфта сцепления	-	все отказы и повреждения
Компрессор		снижение производительности
Стартер	эрозийный износ контактной пары реле стартера; износ щеток, коллектора	межвитковое замыкание в катушках; повреждение изоляции катушек; износ подшипников; отказ привода

#### 4.1.2 Меры безопасности

К текущему ремонту допускаются рабочие, прошедшие специальное обучение и имеющие удостоверение о присвоении квалификации, прошедшие инструк-

таж по технике безопасности и пожарной безопасности, а также обучение и проверку знаний по вопросам охраны труда, и обеспеченные спецодеждой, спецобувью и другими средствами индивидуальной защиты.

**Демонтаж неисправных узлов производите только на неработающем дизеле.**

При осмотре дизеля пользуйтесь переносной лампой напряжением не более 12 В.

Слив топлива и слив масла производите только в емкости. Пролитые на пол ГСМ засыпать опилками или песком и убрать с рабочего места.

При использовании подъемно-транспортных средств необходимо надежным способом закреплять перемещаемый груз. На подъемно-транспортных средствах должны быть нанесены данные об их грузоподъемности.

Запрещается использовать подъемник при массе груза, превышающей грузоподъемность машины и провозить любые грузы над людьми.

Недопустимо устанавливать крупные детали и агрегаты друг на друга, создавая аварийную композицию.

Мойку деталей и узлов выполнять на специально оборудованном рабочем месте.

Не допускается работа с незаземленным мочным оборудованием и имеющем не зануленный электродвигатель насоса.

Разбирать и собирать мелкие узлы следует на верстаке, крупные – на специальных стендах.

Приспособления, используемые в работе, должны быть в исправном состоянии. Съёмники не должны иметь трещин, погнутых стержней, сорванной или смятой резьбы. Пользоваться изношенными или неисправными съёмниками запрещается.

Рабочий инструмент должен быть исправным и соответствующего размера. Неисправными ключами с изношенным или деформированным зевом пользоваться нельзя.

Для проверки совпадения отверстий следует применять оправку, ломик или болт, но не пальцы рук.

При выполнении работ на сверлильном или обдирочно-шлифовальном станке, или с использованием пневмоинструмента необходимо соблюдать установленные меры безопасности.

При использовании электроинструмента необходимо принимать меры электробезопасности: применять инструмент с исправной электроизоляцией, использовать заземление корпуса, пользоваться индивидуальными средствами защиты.

Рабочее помещение должно быть обеспечено средствами пожаротушения.

## 4.2 Текущий ремонт составных частей

Описание последствий отказов, их возможных причин, а также указания по устранению последствий отказов приведены в таблице 15.

Таблица 15

Описание последствий отказов и повреждений	Возможные причины	Указания по установлению последствий отказов и повреждений сборочной единицы	Указания по устранению последствий отказов и повреждений
<b>Дизель</b>			
1 Из выпускной трубы идет синий дым	1.1 Масло в камере сгорания по причине износа поршневых колец	1.1; 2.1 Контролируйте расход масла на угар путем учета долива масла при ЕТО; обратите внимание на интенсивность изменения цвета масла за период наработки,	1.1 Замените поршневые кольца (п.4.2.1)
2 Затруднен пуск дизеля. Снижена динамика набора оборотов при увеличении подачи топлива. Из выпускной трубы идет синий дым	2.1 Масло в камере сгорания по причине отсутствия герметичности в камере сгорания при посадке тарелок клапанов в седла клапанов	установленный для замены масла. Методом исключения проведите идентификацию неисправностей дизеля и турбокомпрессора по таблице (Приложение Е)	Снимите головки цилиндров с двигателя и выполните притирку клапанов, (п.4.2.2)
<b>Водяной насос</b>			
3. Течь охлаждающей жидкости через дренажное отверстие	3.1 Износ контактирующих поверхностей торцового уплотнения	3.1 Контролируйте уровень охлаждающей жидкости в системе охлаждения при ЕТО	Снимите водяной насос с дизеля, разберите насос (п.4.2.3)

Продолжение таблицы 15

Описание последствий отказов и повреждений	Возможные причины	Указания по установлению последствий отказов и повреждений сборочной единицы	Указания по устранению последствий отказов и повреждений
	3.2 Износ подшипникового узла	3.1.1 Осмотрите водяной насос на работающем дизеле после запуска в период прогрева 3.2 Приложением усилия к шкиву насоса на неработающем дизеле проконтролируйте радиальный люфт в подшипниковом узле	Замените сальник и кольцо упорное водяного насоса  Замените подшипники, корпус водяного насоса (при необходимости)
4.Отсутствует циркуляция охлаждающей жидкости в системе охлаждения дизеля.	Проворачивание крыльчатки на валу насоса.	При контроле температурного режима системы охлаждения дизеля по указателю температуры наблюдается резкий рост температуры охлаждающей жидкости.	Снимите водяной насос с дизеля, разберите водяной насос (п.4.2.3). Замените крыльчатку и (или) вал насоса.

#### 4.2.1 Основные указания по замене поршневых колец

Снимите с дизеля головку цилиндров и масляный поддон. Опустите поршень в нижнюю мертвую точку, поворачивая вручную маховик дизеля. Очистите верхний пояс гильзы от нагара, исключив при этом попадание в цилиндр частиц нагара.

Не допускается использовать при очистке стальной скребок с целью исключения повреждений «зеркала» гильзы.

Отверните гайки крепления крышки шатуна, снимите крышку шатуна и извлеките из цилиндра поршень в сборе с шатуном. Поршень с шатуном извлекайте вверх – в сторону установки головки.

На каждый поршень дизеля, в соответствии с рисунком 29, устанавливаются верхнее компрессионное кольцо трапецеидальное, одно компрессионное конусное кольцо и одно маслосъемное кольцо коробчатого типа с пружинным расширителем. Компрессионные кольца на торцевой поверхности у замка имеют маркировку «верх» и «ТОР», которая при установке колец должна быть обращена к днищу поршня. Стык расширителя маслосъемного кольца не должен совпадать с замком кольца.

Замки поршневых колец располагайте на равном расстоянии по окружности.

Вставьте поршень с шатуном в цилиндр, установите крышку шатуна.

Для исключения поломок поршневых колец при установке поршня с шатуном в цилиндр, используйте оправку для обжима колец.

Значение момента затяжки гаек крепления крышки шатуна указано в таблице (Приложение Г).



Рисунок 29- Схема установки поршневых колец  
**4.2.2 Основные указания по притирке клапанов**

Отверните гайки крепления стоек оси коромысел и демонтируйте ось коромысел с пружинами и коромыслами.

Отверните болты крепления головки, снимите головку.

Рассухарьте клапан, снимите тарелку пружин клапана, пружины клапана, шайбы пружин клапана; с втулки направляющей клапана снимите уплотнительную манжету.

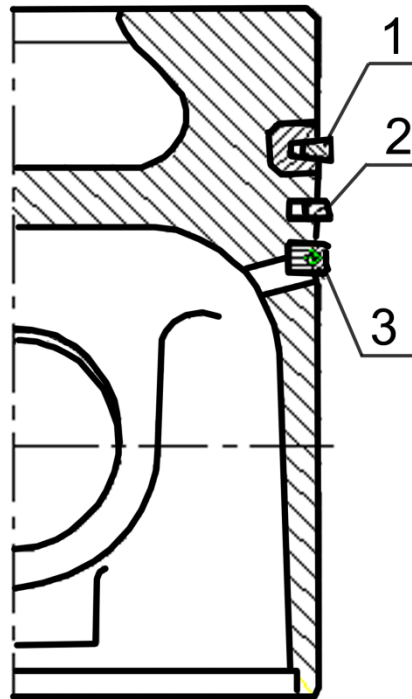
Притирать клапаны на специальных станках типа ОПР-1841А или на стендах ОР-6687М. На фаски клапанов или на фаски гнезд головки цилиндров нанести пасту, приготовленную по одному из следующих составов:

- карбид бора М 40 - 10%; микрокорунд М 20 - 90%;
- электрокорунд зернистый М14 - 87%; парафин - 13%;

Состав разводят в дизельном масле до сметанообразного состояния. Для повышения качества рекомендуется добавлять олеиновую или стеариновую жирную кислоту.

Притирку продолжайте до тех пор, пока на фаске клапана и на фаске седла клапана не появится непрерывный матовый поясok шириной не менее 1,5 мм, разрывы полоски или наличие рисок не допускаются. Допускается разность ширины пояса не более 0,5 мм.

После притирки клапаны и головку промыть.

При сборке головки стержень клапана смазать моторным маслом.

Притирку клапанов возможно производить вручную, с помощью слесарного приспособления, но трудоемкость операции притирки при этом значительно увеличивается.

### 4.2.3 Основные указания по разборке и сборке водяного насоса

#### 4.2.3.1 Разборка водяного насоса.

Отверните болты 2 (Рисунок 9а) крепления вентилятора или болты 5 (Рисунок 9б) проставки с вентилятором.

Закрепите на торцовой поверхности шкива фиксатор аналогичный по конструкции фиксатору, изображенному на рисунке 31 с координатами отверстий под крепление, соответствующими координатам отверстий на шкиву насоса.

Удерживая шкив за рычаг фиксатора, отверните гайку 11 (Рисунок 30). С помощью съемника снимите шкив 9. Извлеките шпонку из шпоночного паза на валу насоса и стопорное кольцо 12, фиксирующее блок подшипников в корпусе водяного насоса.

Отверните три болта 3 крепления крышки водяного насоса. Снимите крышку водяного насоса, используя две резьбовые монтажные бобышки 13 (резьба М8), расположенные на торце крышки. Извлеките заглушку 6, установленную в торце крыльчатки.

Выпрессуйте вал с подшипниками из корпуса водяного насоса. Направление выпрессовки — в сторону установки шкива. Спрессуйте подшипники с вала.

Выпрессуйте сальник (при необходимости замены) из корпуса насоса.

Детали продефектуйте.

#### 4.2.3.2 Сборка водяного насоса.

Напрессуйте подшипники на вал насоса. Заполните подшипники и подшипниковую полость смазкой Литол 24-МЛи 4/12-3 в количестве 45г. Запрессуйте вал с подшипниками в корпус насоса. Установите кольцо, стопорящее подшипниковый узел.

Установите шкив насоса, шайбу и гайку. Гайку затянуть, обеспечив значение крутящего момента 120...140Н·м.

Запрессуйте в корпус насоса сальник (при замене), обеспечив размер от торцовой плоскости корпуса насоса до контактирующей поверхности кольца скольжения сальника  $54,5 \pm 0,1$  мм (рисунок 30). Установите на вал кольцо упорное и кольцо уплотнительное.

Напрессуйте на вал крыльчатку до совпадения торца валика насоса с торцовой поверхностью расточки в крыльчатке, обеспечив размер от торца корпуса насоса до торцовой поверхности крыльчатки  $15,5 \pm 0,1$  мм. Установите заглушку в торец крыльчатки. Установите крышку водяного насоса, обеспечив горизонтальное положение общей оси бобышек, расположенных на крышке. Закрепите крышку 3-мя болтами, установив на болт шайбу пружинную и шайбу плоскую. Значение момента затяжки болтов – 4,5...10 Н·м.

Установите водяной насос на дизель

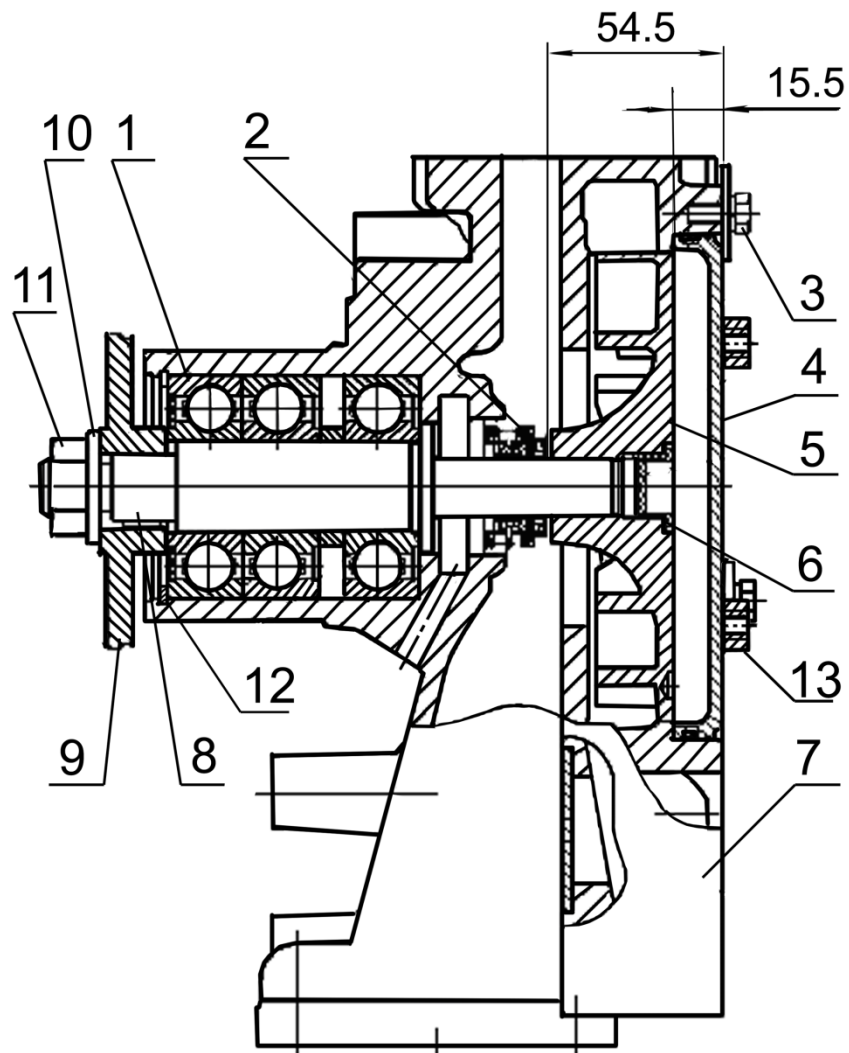

1-подшипник; 2-сальник водяного насоса; 3-болт; 4-крышка; 5-крыльчатка; 6-заглушка; 7-корпус;  
8-валик насоса; 9-шків; 10-шайба; 11-гайка; 12-кольцо стопорное; 13 – бонка демонтяная.

Рисунок 30 - Водяной насос.



Рисунок 31- Фиксатор шкива водяного насоса

## 5 ХРАНЕНИЕ

Дизели, поступающие на конвейер серийного производства, консервируются на срок 6 месяцев. В течение этого периода рекомендуется установка дизеля на трактор или машину и ввод его в эксплуатацию. В случае, если в данный период эксплуатация дизеля не была начата, в целях обеспечения работоспособности дизеля, экономии материальных и денежных средств на их ремонт и подготовку к работе дизель должен быть поставлен на хранение.

Хранить дизели, тракторы и машины с установленными на них дизелями независимо от времени года необходимо в закрытых помещениях или под навесом. Дизель должен храниться на специальных подставках или салазках в условиях, предохраняющих его от воздействия климатических факторов по условиям хранения 2(С) ГОСТ 15150. Допускается хранить тракторы, комбайны, машины на открытых оборудованных площадках при обязательном выполнении работ по герметизации.

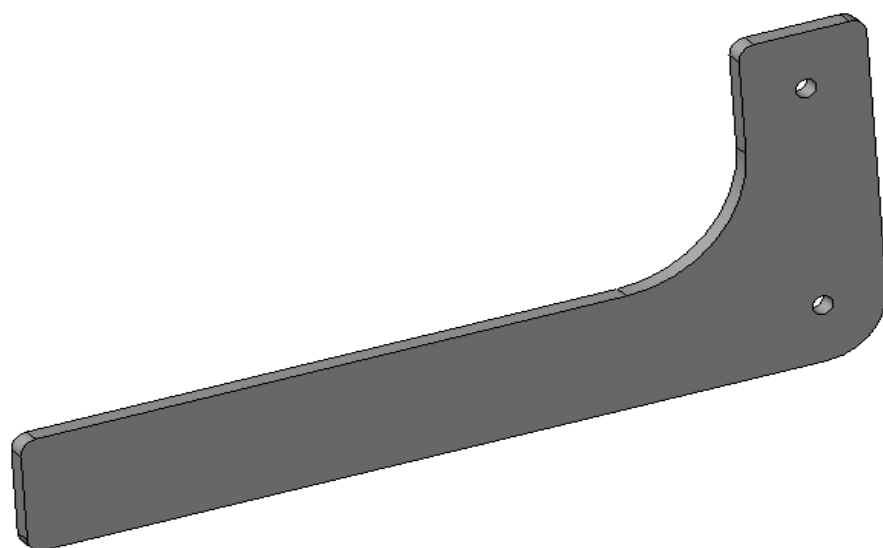
При подготовке дизеля к хранению необходимо выполнить следующие работы:

- залить масло в картер дизеля в соответствии с Химмотологической картой;
- залить охлаждающую жидкость в систему охлаждения в соответствии с Химмотологической картой;
- в составе трактора (машины) также залить дизельное топливо соответствующее техническим требованиям СТБ-1658-2015 ДТ-3-К5 класса 0. Прокачайте систему для удаления воздуха. (Заполнение и прокачка топливной системы зимним дизельным топливом ДТ-3-К5 класса 0 гарантирует консервацию топливной системы на срок 6 месяцев).

Примечание для дизелей, находящихся в эксплуатации.

Если дизель находился в эксплуатации, то подготовка дизеля к хранению должна быть закончена не позднее 10 дней с момента завершения эксплуатации.

Находящееся в дизеле масло необходимо подвергнуть физико-химическому анализу на соответствие его показателей нормам (щелочное число, вязкость, содержание воды). В случае несоответствия показателей нормам, масло, находящееся в дизеле, необходимо заменить.

Охлаждающую жидкость необходимо сменить, если ее срок эксплуатации превышает 5 лет. Если топливо, находящееся в баке, летнего сорта – сменить на топливо зимнего сорта.

Запустите дизель и дайте ему поработать 15 минут. Заглушите дизель, технические жидкости не сливайте.

После проведенных процедур дизель допускается хранить до трех лет, при этом необходимо каждые 12 месяцев проводить физико-химический анализ залитого в дизель масла по основным показателям: щелочное число, вязкость, содержание воды. При соответствии основных показателей нормам, необходимо запустить дизель и дать ему поработать 15 минут. При несоответствии основных показателей нормам необходимо заменить масло в соответствии с Химмотологической картой, после чего запустить дизель и дать ему поработать 15 минут.

При хранении трактора, комбайна (машины) под навесом или на открытой площадке снимите с дизеля и сдайте на склад генератор и стартер. Место установки стартера закройте герметично. При отсутствии возможности снятия генератор и

стартер необходимо закрыть мешками из пленки полиэтиленовой и завязать шпагатом.

По истечении трех лет хранения необходимо заменить масло. Охлаждающую жидкость не менять (срок смены охлаждающей жидкости 5 лет). Дизели, снятые с тракторов, комбайнов, машин, или поступившие как запчасти, должны храниться законсервированными в закрытом помещении на специальных подставках. Привалочная плоскость маховика (при отсутствии муфты сцепления), привалочная плоскость гидронасоса и шлицы нажимного диска муфты сцепления должны быть смазаны консервационным маслом. Наружные отверстия выпускного коллектора, впускного коллектора, корпуса термостата, патрубка водяного насоса, сапуна дизеля закрыть полиэтиленовой пленкой и завязать шпагатом. Моноциклон воздухоочистителя закрыть мешком из полиэтилена и завязать шпагатом. Запрещается хранить в одном помещении с дизелями и запасными частями аккумуляторы, кислоты, соли, щелочи и другие вещества, способные вызвать коррозию металлов.

Перед пуском трактора, комбайна, машины в работу замените масляный фильтр и выполните все подготовительные работы в соответствии с указаниями пунктов руководства по эксплуатации

#### **Рекомендации по хранению ремня.**

При хранении дизеля необходимо ослабить натяжение ремня привода вспомогательных агрегатов либо снять ремень. Храните ремень в прохладном сухом помещении без доступа прямого солнечного света. Чтобы избежать деформации ремней, хранить допускается на стеллажах небольшими штабелями либо в небольших контейнерах. Перед запуском дизеля проверьте состояние ремня на наличие дефектов. При обнаружении дефектов замените ремень.

Если ремень хранится в ослабленном состоянии на дизеле, то по истечению двух лет ремень необходимо заменить. При хранении ремня снятым с дизеля замену проводить также через 2 года.

Перед каждым пуском дизеля во время хранения, а также после снятия с хранения необходимо установить необходимое натяжение ремня в соответствии с Руководством по эксплуатации.

## **6 ТРАНСПОРТИРОВАНИЕ**

Дизель может транспортироваться всеми видами транспорта. Вид транспорта оговаривается в договоре на поставку. Условия транспортирования дизеля должны гарантировать его защиту от механических повреждений (средние 2 (С) ГОСТ 23170) и от воздействия атмосферных осадков (климатических факторов – 2(С) ГОСТ 15150). При транспортировании дизеля наружные отверстия должны быть закрыты заглушками. При транспортировании в закрытом вагоне, контейнере или автомашине дизель должен быть установлен на подставку или салазки, изготовленные по чертежам изготовителя. При транспортировании в открытом транспорте дизель должен быть дополнительно упакован в пакет из полиэтиленовой пленки и установлен на подставку или салазки.

Размещение и крепление дизелей при транспортировании должно производиться в соответствии с требованиями правил перевозки грузов, предусмотренных для соответствующих видов транспорта. Подготовка дизеля к транспортированию морским транспортом должна проводиться согласно ГОСТ 26653.

При поставке на экспорт дизель должен быть упакован в пакет из полиэтиленовой пленки при транспортировании в контейнере и в пакет из полиэтиленовой пленки и в деревянном ящике (по документации изготовителя) при транспортировании в железнодорожном вагоне.

Строповка дизеля согласно Приложению Ж.

## 7 УТИЛИЗАЦИЯ

При утилизации дизеля после окончания срока службы (эксплуатации) необходимо:

- слить масло из системы смазки и отправить его в установленном порядке на повторную переработку;
- слить из системы охлаждения охлаждающую жидкость и поместить ее в предназначенные для хранения емкости;
- произвести полную разборку дизеля на детали, рассортировав их на стальные, чугунные, алюминиевые, из цветных и драгоценных металлов, и отправить в установленном порядке на повторную переработку.

При проведении технического обслуживания и текущего ремонта дизеля подлежащие замене (при необходимости) детали и сборочные единицы отправить на повторную переработку, разобрав при этом сборочные единицы на детали и рассортировав их по материалам.

## Приложение А (справочное)

## Химмотологическая карта

Таблица А.1

Но- мер по- зи- ции	Наименование, индекс сборочной единицы (функ- ционально закон- ченное устрой- ство, механизм, узел трения)	Коли- чество сбороч- ных единиц в изде- лии, шт	Наименование и обозначение марок ГСМ				Масса (объем) ГСМ, за- правляе- мых в из- делие при смене (по- полнении), кг (дм <sup>3</sup> )	Перио- дичность смены (попол- нения) ГСМ, ч	Примечание
			Основные	Дублирую- щие	Резервные	Зарубежные			
1	Бак топливный	1	При температуре окружающего воздуха 0°С и выше						
			Топливо дизельное Л-0,2-40 или Л-0,2-62 ГОСТ 305-82 первого и высшего сортов	Топливо ди- зельное Л-0,5-40или Л-0,5-62 ГОСТ 305-82	не имеется	BS 2869 (Ан- глия) ASTM-D-VV-F- 800 (США)			
			При температуре окружающего воздуха - минус 20°С и выше						
			Топливо дизельное 3-0,2 минус 35 или 3-0,2 минус 45 ГОСТ 305-82 первого и высшего сортов	Топливо ди- зельное 3-0,5 * минус 35 или 3-0,5 * минус 45 ГОСТ 305-82	не имеется	DEF 2402В (Англия) 975-68 SAE (США)			
			При температуре окружающего воздуха - минус 50° С и выше						
			Топливо дизельное А-0,2 ГОСТ 305-82 первого и высшего сортов	Топливо ди- зельное А-0,4 ГОСТ 305-82	не имеется	SAE VV-F-800 (США)			

Продолжение таблицы А.1

Но- мер по- зи- ции	Наименование, индекс сборочной единицы (функ- ционально закон- ченное устрой- ство, механизм, узел трения)	Коли- чество сбороч- ных единиц в изде- лии, шт	Наименование и обозначение марок ГСМ				Масса (объ- ем) ГСМ, за- правляемых в изделие при смене (по- полнении), кг (дм <sup>3</sup> )	Перио- дичность смены (попол- нения) ГСМ, ч	Примечание
			Основные	Дублирующие	Резервные	Зарубежные			
2	Картер масляный	1	Л е т о м				16 (18)	250  125 для Д-260.7 С	для Д-260.1 С, Д-260.2С, Д-260.4 С, Д-260.7 С, Д-260.9 С,
			Масло моторное М-10ДМ ГОСТ 8581-78	Масло моторное М-10Г <sub>2к</sub> ГОСТ 8581-78	не имеется	Shell Rotella TX 30 (Англия) HESSOL TURBO DIESEL SAE15W-40 API CF-4 (всесезонное) (Германия) Mobil Delvac XHP SAE 15W-40(Англия) Shell Rotella SX 30 (Англия) British Petroleum Vanelus Oil SAE 30 (Англия) Esso Estor SDX SAE 30 (США) M7ADS111 (Чехия)	19 (21)		
			З и м о й						
			Масло моторное М-8ДМ ГОСТ 8581-78	Масло моторное М-8Г <sub>2к</sub> ГОСТ 8581-78	не имеется	Shell Rotella TX 20W/20 (Англия) Shell Rotella SX 20W/20 (Англия) Mobil Delvac 1200 (США) Mobil ND 10W/20 (США) HESSOL TURBO DIESEL SAE15W-40 API CF-4 (всесезонное) (Германия)			

Продолжение таблицы А.1

Но- мер по- зи- ции	Наименование, индекс сборочной единицы (функ- ционально закон- ченное устрой- ство, механизм, узел трения)	Коли- чество сбороч- ных единиц в изде- лии, шт	Наименование и обозначение марок ГСМ				Масса (объ- ем) ГСМ, за- правляемых в изделие при смене (по- полнении), кг (дм <sup>3</sup> )	Перио- дичность смены (попол- нения) ГСМ, ч	Примечание	
			Основные	Дублирующие	Резервные	Зарубежные				
3	Топливный насос высокого давле- ния	1	Масло моторное то же, что и в картере дизеля				0,20 (0,23)		При установке нового или от- ремонтирован- ного насоса	
							0,20 (0,22)			при комплекта- ции насосом PP6M10P1f
4	Насос системы охлаждения (подшипниковая полость)	1	Смазка Литол- 24- МЛ <sub>т</sub> 4/12-3 ГОСТ 21150-87	Не имеется		Alvania, Shell (Англия)	0,045 (0,05)	Однора- зовая	Закладывается предприятием- изготовителем. В процессе экс- плуатации по- полнения смазки не требуется	
5	Объем системы охлаждения (с радиатором)	1	Охлаждающая жидкость ОЖ-40 (до минус 40°С) ОЖ-65 (до минус 65°С) ГОСТ 28084-89	Автожидкость охлаждающая "Тосол А40М" (до минус 40°С) "Тосол А65М" (до минус 65°С) ТУ 6-02-751-86	Не имеется	MIL-F-5559 (BS 150) (США) FL-3 Sort S-735 (Англия)	25,9 (24,0)	Один раз в два го- да	Д-260.2 С	
							33,5 (31,0)			Д-260.1 С, Д-260.14 С,
							49,7 (46,0)			Д-260.4С
							52,9 (49,0)			Д-260.7 С
Примечание: Допускается применять также другие марки моторных масел, соответствующие группам CD, CE, CF-4 поAPI и вязкости по SAE, прошедшие испытания на двигателях УП «ММЗ»										

## Приложение Б (справочное)

## Ведомость ЗИП (ЗИ) дизелей Д-260.1С, Д-260.2С, Д-260.4С, Д-260.7С, Д-260.9С, Д-260.14С

Таблица Б.1 – Запасные части

Обозначение запасной части	Код продукции	Наименование запасной части	Место укладки	Применяемость	Количество в изделии, шт.	Количество в комплекте, шт.	Примечание
	25 6411 1212	Ремень зубчатый 1кл. 11-16х11-1220 ГОСТ5813-93 или ремень зубчатый 2кл. 11-16х11-1220 ГОСТ5813-93	ТК-10А-03	260-1307100	1	1	для дизелей Д-260.1С, Д-260.2С, Д-260.4С, Д-260.9С
	25 6411 1147	Ремень 1кл. 1-11х10-1150 ГОСТ5813-93 или ремень 2кл. 1-11х10-1150 ГОСТ5813-93 или ремень SPA-1157 фирмы «Stomil», Польша	ТК-10А-03	260-3701050-А	1	1	Для всех дизелей, кроме Д-260.14С (дорожная техника)
	50 0000 0310	Ремень 1кл. 1-11х10-1500 ГОСТ5813-93 или ремень 2кл. 1-11х10-1500 ГОСТ5813-93	ТК-10А-03	260.7-3509010 260-1307100Т	2 2	2 2	для дизелей Д-260.7С, Д-260.14С (дорожная техника)
		Ремень 1кл. 1-14х13-1000 ГОСТ5813-93 или ремень 2кл. 1-14х13-1000 ГОСТ5813-93, или В17×957Li / 100Lw фирмы «Varum», Чехия	ТК-10А-03	260.7-3407010	2	2	для дизелей Д-260.7С, Д-260.14С (дорожная техника)
	25 6411 1152	Ремень 1кл. 1-11х10-1280 ГОСТ5813-93 или ремень 2кл. 1-11х10-1280 ГОСТ5813-93 или ремень AVX13-1280 ТУ 2564-081-00149647-99	ТК-10А-03	260.14-1307100	2	2	для дизеля Д-260.14С (трактор)



Продолжение таблицы Б.1

Обозначение запасной части	Код продукции	Наименование запасной части	Место укладки	Применяемость	Количество в изделии, шт.	Количество в комплекте, шт.	Примечание
50-1404059-Б1	47 5341 8601	Прокладка колпака	ТК-10А-03	260-1028010	1	1	
240-1117030	47 7121 9141	Элемент фильтрующий	ТК-10А-03	240-1117010-А	1	1	Допускается замена на другие равнозначные элементы (при установке разборного топливного фильтра)
	47 9913 1506	Шайба 5.01.08кп019 ГОСТ 11371-78	ТК-10А-03	260-1017030	3	3	

Таблица Б.2 –Инструмент и принадлежности

Обозначение инструмента, принадлежности	Код продукции	Наименование инструмента, принадлежности	Количество в комплекте	Примечание
50-3901034	47 5341 2815	Пластина 0,25x100	1	Место укладки - ТК-10А-03. Для замера зазора между бойком коромысла и торцом клапана
60-3901034	47 5341 3054	Пластина 0,45x100	1	

## Приложение В (справочное)

### Размерные группы гильз цилиндров и поршней

Таблица В.1

Маркировка групп	Диаметр гильзы, мм	Диаметр юбки поршня, мм
Б	110 <sup>+0.06</sup> <sub>+0.04</sub>	110 <sup>-0.05</sup> <sub>-0.07</sub>
С	110 <sup>+0.04</sup> <sub>+0.02</sub>	110 <sup>-0.07</sup> <sub>-0.09</sub>
М	110 <sup>+0.02</sup>	110 <sup>-0.09</sup> <sub>-0.11</sub>

В комплект на один дизель подбираются поршни, шатуны и поршневые пальцы одной весовой группы, разновес шатунов в комплекте с поршнями не должен превышать 30 г.

### Номинальные размеры коренных и шатунных шеек коленчатого вала

Таблица В.2

Обозначение номинала вкладышей	Диаметр шейки вала, мм	
	коренной	шатунной
1Н	85,25 <sup>-0.085</sup> <sub>-0.104</sub>	73,00 <sup>-0.100</sup> <sub>-0.119</sub>
2Н	85,00 <sup>-0.085</sup> <sub>-0.104</sub>	72,75 <sup>-0.100</sup> <sub>-0.119</sub>

Коренные и шатунные шейки и вкладыши подшипников коленчатого вала изготавливаются двух номинальных размеров.

Коленчатые валы, шатунные и коренные шейки которых изготовлены по размеру второго номинала, имеют на первой щеке дополнительное обозначение:

«2К» - коренные шейки второго номинала;

«2Ш» - шатунные шейки второго номинала,

«2КШ» - коренные и шатунные шейки второго номинала.

## Приложение Г (справочное)

## Регулировочные параметры дизеля

Таблица Г.1

Наименование	Единица измерения	Значение
Давление масла в системе смазки прогретого дизеля при номинальной частоте вращения коленчатого вала	МПа	0,28-0,45
Температура охлаждающей жидкости в системе охлаждения	°С	80-95
Прогиб приводных ремней		Смотри п.3.2.25
Зазор между бойком коромысла и торцом стержня клапана на непрогретом дизеле для клапанов:	мм	
впускных		0,25 <sup>+0,05</sup> <sub>-0,10</sub>
выпускных:		0,45 <sup>+0,05</sup> <sub>-0,10</sub>
Установочный угол опережения впрыска топлива до В.М.Т.	град	Смотри таблицу 13
Давление начала подъема иглы распылителя форсунки	МПа	22,0 <sup>+0,8</sup>
Значение момента затяжки основных резьбовых соединений:	Н·м	
болтов крепления головки цилиндров		190-210
болтов коренных подшипников		220-240
гаек болтов шатунных подшипников		100-120
болтов крепления маховика		160-180
болтов крепления противовеса		120-140
болтов крепления форсунок		20-25*
болта шкива коленчатого вала		160-200
гайки колпака центробежного масляного фильтра		35-50
гайки –барашки воздухоочистителя		8-10
болтов крепления демпфера		80-100

\*С последующей дозатяжкой моментом 30-35 Н·м

## Приложение Д (справочное)

## Регулировочные параметры топливного насоса высокого давления

Таблица Д.1 – Регулировочные параметры топливных насосов *PP6M10P1f, 363.1111005* при проверке на стенде.

Наименование	Единица измерения	Значения параметров для дизелей					
		Д-260.1С		Д-260.2С		Д-260.4С	
		Топливный насос					
		PP6M10P1f-3491	363.1111005-40.01	PP6M10P1f-3492	363.1111005-40.02	PP6M10P1f-3493	363.1111005-40.04
1.Средняя цикловая подача топлива по линиям высокого давления при частоте вращения 100 мин <sup>-1</sup>	мм <sup>3</sup> /цикл	160±10					
2.Номинальная частота вращения кулачкового вала	мин <sup>-1</sup>	1050					
3.Средняя цикловая подача топлива при номинальной частоте вращения	мм <sup>3</sup> /цикл	105,0±2,0	94,0±2,0	92,0±	85,0±2,0	128,0±2,0	120,5±2,5
4.Неравномерность подачи топлива при номинальной частоте вращения, не более	%	6					
5.Частота вращения при начале действия регулятора	мин <sup>-1</sup>	1080 <sup>+10</sup>	1065 <sup>+20</sup>	1080 <sup>+10</sup>	1065 <sup>+20</sup>	1080 <sup>+10</sup>	1065 <sup>+20</sup>
6.Частота вращения, соответствующая полному автоматическому отключению топливоподачи регулятором, не более	мин <sup>-1</sup>	1170	1150	1170	1150	1170	1150
7. Средняя цикловая подача топлива при частоте вращения (мин <sup>-1</sup> ): - 800 - 500	мм <sup>3</sup> /цикл	85,0±4,0	99,5±4,0	80,0±4,0	91,5±4,0	110,0±4,0	109,5±4,0
8.Средняя цикловая подача топлива при отсутствии давления в пневмокорректоре и частоте вращения: - 500 мин <sup>-1</sup> ;	мм <sup>3</sup> /цикл	70,0±4,5	86,0±4,5	65,0±4,5	76,0±4,5	85,0±4,5	92,0±4,5

**Примечание:** 1. Проверку регулировочных параметров топливного насоса по п.п.3...7 производить при давлении воздуха в пневмокорректоре 0,08...0,10 МПа.

2. *Регулировку и разборку топливных насосов высокого давления производить только в специализированных мастерских на безмоторных стендах с комплектом стендовых форсунок и трубопроводов, соответствующих требованиям заводов-изготовителей топливных насосов.*

3. Параметры могут быть уточнены по результатам испытаний.

### Регулировочные параметры топливного насоса высокого давления

Таблица Д.2 – Регулировочные параметры топливных насосов *PP6M10P1f, 363.1111005* при проверке на стенде.

Наименование	Единица измерения	Значения параметров для дизелей:			
		Д-260.7С		Д-260.9С	
		Топливный насос			
		PP6M10P1f -3494	363.111100 5-40.07	363.1111005-40.09	363.1111005-40.14
1.Средняя цикловая подача топлива по линиям высокого давления при частоте вращения 100 мин <sup>-1</sup>	мм <sup>3</sup> /цикл	160±10			
2.Номинальная частота вращения кулачкового вала	мин <sup>-1</sup>	1050		900	
3.Средняя цикловая подача топлива при номинальной частоте вращения	мм <sup>3</sup> /цикл	146,0±2,0	142,0±2,0	105,5±2,5	79,0±2,0
4.Неравномерность подачи топлива при номинальной частоте вращения, не более	%	6			
5.Частота вращения при начале действия регулятора	мин <sup>-1</sup>	1080 <sup>+10</sup>	1065 <sup>+20</sup>	1065 <sup>+20</sup>	915 <sup>+20</sup>
6.Частота вращения, соответствующая полному автоматическому отключению топливоподачи регулятором, не более	мин <sup>-1</sup>	1170	1180	1180	1050
7.Средняя цикловая подача топлива при частоте вращения (мин <sup>-1</sup> ):	мм <sup>3</sup> /цикл				
- 800		152,0±2,5	161,0±4,0	117,0±3,5	
- 600					99,5±3,5
- 580		120,0±4,0	124,5±4,0	87,5±4,0	86,0±4,0
8.Средняя цикловая подача топлива при отсутствии давления в пневмокорректоре и частоте вращения (мин <sup>-1</sup> ):	мм <sup>3</sup> /цикл				
-500		93,0±4,5		84,0±4,0	74,0±4,5

**Примечание:** 1. Проверку регулировочных параметров топливного насоса по п.п.3...7 производить при давлении воздуха в пневмокорректоре 0,08...0,10 МПа.

*2. Регулировку и проверку топливных насосов высокого давления производить только в специализированных мастерских на безмоторных стендах с комплектом стендовых форсунок и трубопроводов, соответствующих требованиям заводов-изготовителей топливных насосов.*

3. Параметры могут быть уточнены по результатам испытаний.

## Приложение Е

### Идентификация неисправностей дизеля и турбокомпрессора

Признак						Причина	Проверить	Признак					
X	X	X	X		X	Недостаток воздуха	Чистоту воздушного фильтра. Заужен шланг подачи воздуха, неплотные (ослабленные) соединения.	X	X				
X	X				X	Падение давления наддува	Зауженное (поврежденное, неплотное, ослабленное) соединение между турбокомпрессором и дизелем		X				
X	X				X	Падение давления в выхлопе	Выпускной трубопровод (уплотнение) – ослаблено, повреждено, неплотное						
X	X			X	X	Высокое давление в выпускном трубопроводе	Препятствия в выпускном трубопроводе, поврежден выпускной трубопровод						
		X	X			Высокое давление картерных газов	Чистоту сапунов дизеля	X	X				X
			X		X	Недостаточная смазка	Чистоту подводящего трубопровода тур						
		X	X	X		Чрезмерная смазка	Выводящий трубопровод масла из турбокомпрессора сужен	X	X				
X	X					Низкая компрессия	Состояние клапанов, поршней и поршневых колец						
		X	X	X		Масло в камере сгорания	Состояние клапанов и направляющих, износ поршневых колец	X					
X	X					Плохой впрыск	Топливный насос и распылители форсунок						
X	X				X	Содержание инородных частиц	Воздухоочиститель (комплектность, чистоту)			X			
X	X				X	Инородные частицы в выхлопе	Поврежден корпус турбины, недостающая часть колеса турбины					X	
					X	Вибрация	Установку турбокомпрессора на дизель			X	X		
X	X	X	X	X	X	Турбокомпрессор неисправен	Снимите турбокомпрессор и отдайте его в ремонт	X	X	X	X	X	X

Падение мощности			Масло в корпусе турбины
Черный дым			Масло в корпусе компрессора
Синий дым			Колесо компрессора повреждено
Чрезмерный расход масла			Рабочее колесо турбины повреждено
Масло в выпускном трубопроводе			Корпус подшипников загрязнен углеродом
Шумный турбокомпрессор			
Неисправность дизеля			Неисправность турбокомпрессора

## Приложение Ж (справочное)

## Схема strapsки дизеля

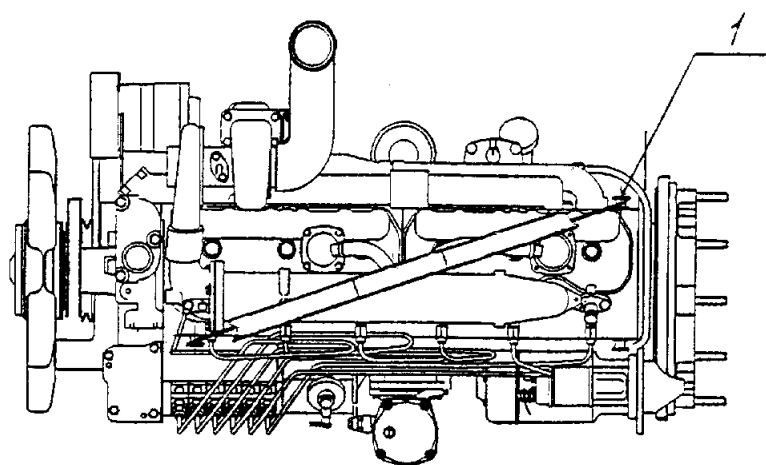
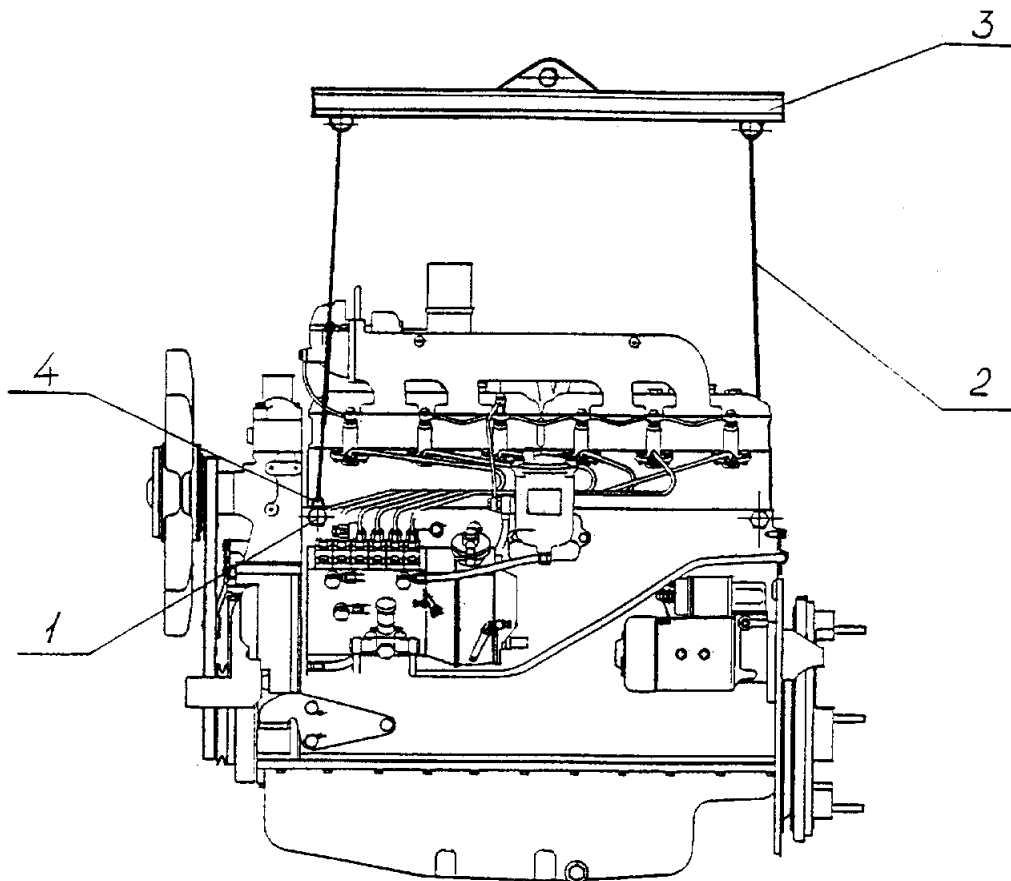

1 – рым-болт; 2 – трос (цепь); 3 – балка; 4 -захват  
Рисунок 29 – Схема зачаливания дизеля

**Приложение 3 (справочное)**  
**Информационный вкладыш руководств по эксплуатации**  
**по применению оригинальных фильтров очистки топлива, воздуха, масла**  
**ОАО «УКХ «ММЗ»»**

Таблица 1К

Наименование RU	Наименование En	Обозначение ММЗ	ДхН, мм	Масса, кг	Штрих-код индивиду- альный	Колич., шт в группе	Штрих-код групп
<b>Д-260</b>							
1.Элемент фильтрующей очистки топлива	Fuel filter	240-1117030	95x122	0,12	4811946030107	10	4811946030480
2. Фильтр очистки топлива	Fuel filter						
2.1. С ТНВД		260-1117030	85x185	0,77	4811946030152	12	4811946030503
2.2. С CommonRail		260-1117040	96x218,5	0,95	4811946030725	12	4811946030626
3. Фильтр очистки масла	Oil filter	260-1017070	97,5x178,5	0,75	4811946030381	12	4811946030633
4. Фильтр очистки воздуха	Air filter						
4.1. Основной		260-1109300	270x440	1,72	4811946030305	1	-
4.2. Контрольный		260-1109300-01	152x410	0,68	4811946030312	12	4811946030589



**В гарантийный период эксплуатации для сохранения гарантийных обязательств необходимо применять оригинальные фильтры очистки масла, фильтры очистки топлива, фильтры очистки воздуха, изготовленные под торговой маркой ОАО «Управляющая компания холдинга «МИНСКИЙ МОТОРНЫЙ ЗАВОД»».**

## Приложение И. Условия гарантии ОАО «Управляющая компания холдинга «МИНСКИЙ МОТОРНЫЙ ЗАВОД»

Приобретатель товара получает гарантию от ОАО «Управляющая компания холдинга «МИНСКИЙ МОТОРНЫЙ ЗАВОД» в момент покупки товара по одному из двух вариантов:

1. Вариант 1 - приобретатель заключает договор на гарантийное обслуживание с сертифицированным сервисным центром ОАО «Управляющая компания холдинга «МИНСКИЙ МОТОРНЫЙ ЗАВОД» (перечень находится на сайте <https://mmz-motor.by> в разделе «Сервис и гарантия» > «Сервисные центры»), который выполняет монтаж (пусконаладку) товара и сервисное обслуживание в гарантийный период. При отсутствии в регионе сертифицированных сервисных центров или при отказе сервисного центра от выполнения работ по гарантии, для согласования порядка получения гарантии по варианту 1 приобретатель обращается в отдел технического сервиса ОАО «Управляющая компания холдинга «МИНСКИЙ МОТОРНЫЙ ЗАВОД», контакты которого находятся на сайте <https://mmz-motor.by> в разделе «Сервис и гарантия» > «Гарантия» или по тел: WhatsApp, Telegram, Viber +37529 534 39 78.

2. Вариант 2 - приобретатель начинает эксплуатацию товара в соответствии с Руководством по эксплуатации без заключения договора с сертифицированным сервисным центром ОАО «Управляющая компания холдинга «МИНСКИЙ МОТОРНЫЙ ЗАВОД».

Устранение отказов в гарантийный период для приобретателя:

- с гарантией по варианту 1 выполняет сертифицированный сервисный центр, с которым заключен договор на гарантийное обслуживание;
- с гарантией по варианту 2 выполняет ОАО «Управляющая компания холдинга «МИНСКИЙ МОТОРНЫЙ ЗАВОД».

Для устранения отказов в гарантийный период, в случае гарантии по варианту 2 приобретатель должен направить на электронную почту отдела сервиса ОАО «Управляющая компания холдинга «МИНСКИЙ МОТОРНЫЙ ЗАВОД» (указана на сайте <https://mmz-motor.by> в разделе «Сервис и гарантия» > «Гарантия») подтверждения, что:

- дизель содержит производственный дефект (сообщение, фото, видеоматериалы);
- требования Руководства по эксплуатации были соблюдены (подтверждение выполнения ТО);
- действия приобретателя не привели к отказу (результаты экспертизы дизеля в сертифицированном ОАО «Управляющая компания холдинга «МИНСКИЙ МОТОРНЫЙ ЗАВОД» сервисном центре);
- другую запрошенную ОАО «Управляющая компания холдинга «МИНСКИЙ МОТОРНЫЙ ЗАВОД» информацию.

В случае признания ОАО «Управляющая компания холдинга «МИНСКИЙ МОТОРНЫЙ ЗАВОД» дефекта производственным, ОАО «Управляющая компания холдинга «МИНСКИЙ МОТОРНЫЙ ЗАВОД» осуществляет восстановление дизеля, компенсацию затрат по доставке и экспертизе дизеля.

Устранения отказов в гарантийный период выполняется в сроки, определенные законодательством:

– для гарантии по варианту 1 срок исчисляется с даты уведомления приобретателем сервисного центра с которым заключен договор на гарантийное обслуживание;

– в случае гарантии по варианту 2 срок исчисляется с даты признания отказа ОАО «Управляющая компания холдинга «МИНСКИЙ МОТОРНЫЙ ЗАВОД» гарантийным.

#### **ГАРАНТИЯ НА ДИЗЕЛЬ НЕ СОХРАНЯЕТСЯ** если:

– дизель применялся не по назначению;

– при несоблюдении потребителем правил и условий эксплуатации, технического обслуживания, транспортирования и хранения, изложенных в настоящем руководстве по эксплуатации;

– при нарушении сохранности заводских пломб;

– при внесении изменений в конструкцию дизеля;

– в случае использования при техническом обслуживании и текущем ремонте расходных материалов (горюче–смазочных материалов, деталей и сборочных единиц) от производителей, не предусмотренных к использованию конструкторской документацией ОАО «Управляющая компания холдинга «МИНСКИЙ МОТОРНЫЙ ЗАВОД».

– дизель эксплуатировался после выявления несоответствия требованиям и характеристикам, установленным в руководстве по эксплуатации;

– для ремонта использовались не оригинальные запасные части;

– не соблюдался регламент технического обслуживания;

– повреждены заводские пломбы узлов и агрегатов товара, поврежден дизель;

– отказ вызван недопустимыми действиями третьих лиц или непреодолимой силы (пожара, природной катастрофы и т.д.).